

Adelante 5

AYACUCHO

LIBRO PARA EL PROFESOR



Título de la obra: Adelante 5 Ayacucho Guía Pedagógica

© **Fundación BBVA Banco Continental**
Av. República de Panamá 3055 - San Isidro

Prohibida la reproducción parcial o total de este texto sin permiso de la Fundación BBVA Banco Continental

Impreso en Perú
Primera edición, marzo de 2008
500 ejemplares
ISBN: 978-9972-51-192-9

ISSN: 1998-2879

Hecho el Depósito Legal en la Biblioteca Nacional del Perú: 2008-04211

Registro de Proyecto Editorial en la Biblioteca Nacional del Perú: 11501130800225

Autores:

Sección inicial: Mariana Eguren, Patricia Rhor, Jossie Galindo, Natalia González

Primera Parte: Jacqueline de Loayza

Segunda Parte: Magaly Arcela, Mario Naranjo, Sandra Rospigliosi

Diseño: www.toronja.com.pe

Directora de arte y diseño: Romina Giorgio

Diagramación: Flor de María Marín, Lisette Tapia

Ilustración: Flor de María Marín, Lisette Tapia

Fotografías: Diario El Comercio (Luis Choy: pp. 68, 74. Enrique Cuneo: pp.100a, 104. Alberto Orbegoso: pp. 100b, 105),

Promperú (Carlos Sala: pp. 24, 66. Magalí del Solar: p.64. Luis Gomero: p.73), Mylene D'Auriol: pp. 33, 47, 51.

Corrección de estilo: Mariana Chu

Equipo editorial:

Diseño del proyecto y coordinación pedagógica: César Ruiz de Somocurcio, Patricia Rhor, Jossie Galindo

Revisión pedagógica: Nahil Hirsh

Revisión de contenidos: Natalia González

Coordinación general: Mariana Eguren, Luis Voysest

DISTRIBUCIÓN GRATUITA. PROHIBIDA SU VENTA

UNIDAD

1

APRENDEMOS A LEER UN TEXTO INFORMATIVO

APLICAMOS LO APRENDIDO EN DIFERENTES TIPOS DE TEXTOS: EL TEXTO INFORMATIVO







Recuerda que, antes de leer un texto, debemos fijarnos en el título y en los detalles que nos dan las fotos. También debemos trabajar el vocabulario y los conceptos nuevos.

NOS ANTICIPAMOS

HABILIDAD

- Predecimos el tema y los hechos relevantes de los textos a partir de nuestras experiencias y de lo que sabemos.

1 Actividad

- Lee el siguiente título y observa las fotos atentamente.
- Piensa por unos minutos: ¿qué ideas se te vienen a la mente?

LA SEMANA SANTA EN AYACUCHO



- Ahora, responde las siguientes preguntas.

A ¿Sobre qué crees que tratará el texto que leeremos?

Sobre las celebraciones que se hacen en Semana Santa en Ayacucho.

B Observa la primera foto. ¿Qué momento de la Semana Santa crees que se representa en ella?

Respuesta libre. Verificar que se tome en cuenta la foto.

C ¿Qué ves en la segunda foto? ¿Qué momento de la Semana Santa se representa en esta foto?

Respuesta libre. Verificar que se tome en cuenta la foto.

- Ahora, comparte y compara tus respuestas con las de tus compañeros(as).

2 Actividad

- Completa el siguiente cuadro tomando en cuenta tus respuestas a la actividad anterior.
- En la casilla titulada **lo que sabes del tema**, coloca todo lo que conoces o recordaste a partir del título y las fotografías.
- Según las respuestas que elaboraste, escribe **lo que te gustaría saber del tema**. Si se te ocurre alguna nueva idea, también colócala.
- Por último, ¿qué crees que encontrarás en el texto? Coloca todo lo que te imagines en el casillero titulado **lo que crees que encontrarás en el texto**.

Respuestas libres.

LO QUE SABES DEL TEMA

LO QUE TE GUSTARÍA SABER DEL TEMA

LO QUE CREES QUE ENCONTRARÁS EN EL TEXTO



estrategias

- Exploramos un texto a partir de figuras y dibujos.
- A partir del título de un texto y de lo que sabemos, discutimos sobre el tema.
- Elaboramos una lista u organizador gráfico con nuestras expectativas sobre lo que aprenderemos, lo que leeremos o lo que sucederá en el texto.



NOS
ANTICIPAMOS

HABILIDAD

- Reconocemos el vocabulario y los conceptos nuevos, identificamos el significado de las palabras y las usamos en diferentes contextos.

3 Actividad

- Lee las oraciones y fíjate en las palabras destacadas.
- Adivina cuáles son sus significados y escríbelos.
- Luego, revisa los significados en el diccionario.

1 Durante el entierro del fundador del club, hubo un intenso **recogimiento** y un hondo pesar.

Significado: **reflexión, contemplación**

2 Las procesiones que se realizan durante Semana Santa en Ayacucho tienen una asistencia **multitudinaria**. Por eso, siempre hay gran resguardo policial.

Significado: **de mucha gente**

3 Las palabras que dio el profesor me hicieron recordar aquel **sermón** de Semana Santa.

Significado: **discurso, prédica**

4 Pepa ganó el concurso **gastronómico** con un plato de puca picante.

Significado: **que tiene que ver con la comida y la cocina**

5 Fueron al cementerio por Semana Santa y visitaron el **sepulcro** de su abuela Sabina.

Significado: **tumba**

6 El pueblo recibió con mucho **júbilo** a los hombres que lucharon durante aquellos años.

Significado: **alegría**

4 Actividad

- Escoge cuatro palabras de la actividad anterior y escribe una oración nueva para cada una de ellas.

1 **Respuesta libre.**

2 **Respuesta libre.**

3 **Respuesta libre.**

4 **Respuesta libre.**

5 Actividad

- Busca en el diccionario las palabras que te damos a continuación.
- Luego, escribe el significado en el espacio que te damos. Usa tus propias palabras.
- Finalmente, usa tu imaginación y escribe una oración con cada una de las palabras. Te presentamos un ejemplo.

1 concurrido: *donde acude el público.*

Oración: *El restaurante de la señora Juanita es muy concurrido.*

2 monasterio: *casa de religiosos o religiosas*

Oración: *Respuesta libre.*

3 sentencia: *resolución o decisión del juez*

Oración: *Respuesta libre.*

4 andas: *tablero que sirve para cargar efigies o imágenes*

Oración: *Respuesta libre.*

5 símbolo: *representación de algo*

Oración: *Respuesta libre.*

6 emotivo: *que produce emoción o sensible a las emociones*

Oración: *Respuesta libre.*



estrategias

- Usamos pistas que nos da el contexto, hacemos predicciones y verificamos el significado de las palabras.
- Utilizamos el diccionario.
- Ponemos las palabras en otro contexto para confirmar que comprendemos su significado.



Recuerda que, mientras leemos, debemos estar atentos a las ideas que se desarrollan en cada uno de los párrafos. Así, nos aseguramos de que estamos comprendiendo. Debemos, también, hacer inferencias a partir de la información dada.

**BUSCAMOS Y
RECONOCEMOS
INFORMACIÓN
MIENTRAS
LEEMOS**

LA SEMANA SANTA EN AYACUCHO

¹Este año, como todos los años, se celebrará la Semana Santa, una de las fiestas más importantes del mundo cristiano. En muchos lugares del Perú y del mundo, en los días de Semana Santa, se llevará a cabo un gran número de actividades que adquieren diversas características según las costumbres de cada región.



²En nuestro país, como resultado del encuentro del mundo andino con el mundo católico durante la Colonia, la Semana Santa es una época muy especial del año, particularmente, en la sierra. En muchos pueblos andinos, se podrán ver multitudinarias procesiones llenas de colorido. Así, por ejemplo, ciudades como Cusco, Huaraz y Tarma se convertirán en centro de atención de peruanos y extranjeros, pero, sin duda, será Ayacucho la ciudad más visitada, porque su Semana Santa es la más famosa a nivel nacional e internacional.

³En Ayacucho, las celebraciones durarán diez días. En ellos, se realizarán diferentes ritos, procesiones y actividades tanto artesanales como gastronómicas. Un gran número de habitantes de la ciudad participará en estas celebraciones. Además, este año Ayacucho espera recibir más de 15 000 turistas de todas partes del mundo durante estos días.

⁴Las celebraciones en Ayacucho se iniciarán con el llamado Viernes Doloroso, que congregará miles de personas. En este primer día, se podrán apreciar los conocidos cánticos en castellano y en quechua, que, a decir de los visitantes, crean una atmósfera extraordinaria de gran recogimiento.

⁵Llegado el famoso Domingo de Ramos, saldrá la procesión de la imagen del Señor de Ramos a las 4:30 de la tarde desde el monasterio de las Carmelitas y cabalgará sobre un burro blanco –acompañado de una multitud de asistentes que llevarán ramos de palma en sus manos– para dirigirse a la plaza de armas e ingresar a la catedral.

⁶De lunes a miércoles, habrá más procesiones. Así, el lunes saldrá la procesión del Señor del Huerto (símbolo de la captura de Cristo) y el martes, la del Señor de la Sentencia (símbolo de la sentencia de Cristo). En la noche del día siguiente (miércoles), en medio de una majestuosa ceremonia, saldrá en procesión la imagen del Señor Nazareno, patrono de la ciudad de Ayacucho.

⁷Otro día muy especial para la Semana Santa será el jueves, conocido como Jueves Santo, día en que lo tradicional es que los fieles visiten siete iglesias. En cada iglesia de la ciudad, se llevará a cabo la tradicional ceremonia de lavado de pies.

⁸El Viernes Santo, se dará el popular sermón de las tres horas y se realizará una sentida procesión. Las luces de la ciudad se apagarán dejando la ciudad solo bajo la luz de las velas blancas de las andas del Señor del Santo Sepulcro. La procesión de esta imagen será acompañada por una multitud de fieles vestidos todos de negro. Este es el día más emotivo de la Semana Santa para ellos, pues recuerda la muerte de Cristo.

⁹Al final de la semana, se celebrará el Domingo de Resurrección. En este día, la imagen de Cristo resucitado saldrá en procesión en un inmenso trono ubicado sobre una base que posee miles de velas. A este trono lo cargan más de cien personas. Será el momento más importante de toda la Semana Santa y cerrará con gran júbilo esta tradicional celebración ayacuchana.

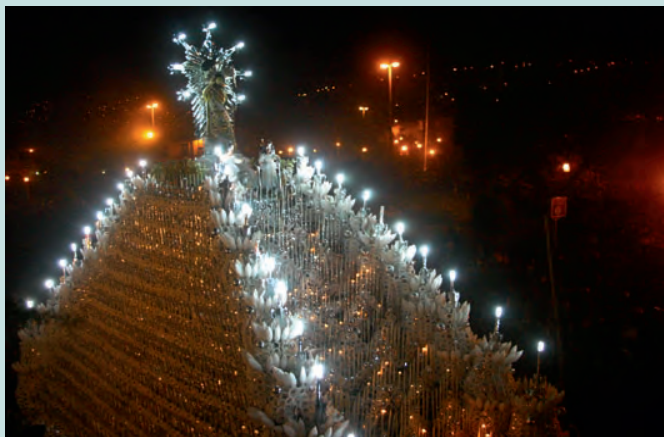



BUSCAMOS Y RECONOCEMOS INFORMACIÓN MIENTRAS LEEMOS

HABILIDAD

- Buscamos y reconocemos información general y específica, identificando personajes, hechos, datos, temas, lugares e indicaciones.

1 Actividad

- Lee con atención todos los párrafos del texto “**La Semana Santa en Ayacucho**”(pp.104-105).
- Luego, vuelve a leer cada párrafo y subraya la información principal de cada uno.

2 Actividad

- El texto “**La Semana Santa en Ayacucho**” (pp.104-105) presenta nueve párrafos.
- Utilizando la información que has subrayado para la actividad anterior, relaciona los siguientes subtítulos con el párrafo que corresponda de acuerdo con la información que estos presentan.
- Escribe el subtítulo adecuado en las líneas punteadas.

El día más importante
¿Qué sucede el Domingo de Ramos?
¿Qué es la Semana Santa?
Espectáculo de luces
Actividades del Jueves Santo
¿Cómo es la Semana Santa en Ayacucho?
Otras procesiones
¿Cómo es la Semana Santa en el Perú?
¿Cuándo se inicia la Semana Santa en Ayacucho?

Párrafo 1 ¿Qué es la Semana Santa?

Párrafo 2 ¿Cómo es la Semana Santa en el Perú?

Párrafo 3 ¿Cómo es la Semana Santa en Ayacucho?

Párrafo 4 ¿Cuándo se inicia la Semana Santa en Ayacucho?

Párrafo 5 ¿Qué sucede el Domingo de Ramos

Párrafo 6 Otras procesiones

Párrafo 7 Actividades del Jueves Santo

Párrafo 8 Espectáculo de luces

Párrafo 9 El día más importante

3 Actividad

- Lee nuevamente los siguientes párrafos del texto “**La Semana Santa en Ayacucho**” y, luego, resúmelos con tus propias palabras.
- Recuerda que es más fácil resumir si utilizas sinónimos (es decir, palabras que tienen el mismo significado) de las palabras que has aprendido.

²En nuestro país, como resultado del encuentro del mundo andino con el mundo católico durante la Colonia, la Semana Santa es una época muy especial del año, particularmente, en la sierra. En muchos pueblos andinos, se podrán ver multitudinarias procesiones llenas de colorido. Así, por ejemplo, ciudades como Cusco, Huaraz y Tarma se convertirán en centro de atención de peruanos y extranjeros, pero, sin duda, será Ayacucho la ciudad más visitada, porque su Semana Santa es la más famosa a nivel nacional e internacional.

Resumen:

En el Perú, la Semana Santa es muy especial, sobre todo en la sierra, región donde se celebran muchas procesiones. La más importante es la celebración llevada a cabo en la ciudad de Ayacucho, considerada una de las más importantes del planeta.

⁹Al final de la semana, se celebrará el Domingo de Resurrección. En este día, la imagen de Cristo resucitado saldrá en procesión en un inmenso trono ubicado sobre una base que posee miles de velas. A este trono lo cargan más de cien personas. Será el momento más importante de toda la Semana Santa y cerrará con gran júbilo esta tradicional celebración ayacuchana.

Resumen:

El Domingo de Resurrección es la última celebración. En este día, sale en procesión la imagen de Cristo resucitado. La imagen va sobre un trono ubicado sobre una base con miles de velas. Este es el día más importante de Semana Santa y se ve la alegría por todos lados.



estrategias

- Releemos una idea presente en una oración o un párrafo para aclarar dudas.
- Comprobamos nuestra comprensión haciendo preguntas y parafraseando partes del texto leído.



BUSCAMOS Y RECONOCEMOS INFORMACIÓN MIENTRAS LEEMOS

HABILIDAD

- Buscamos y reconocemos información general y específica, identificando personajes, hechos, datos, temas, lugares e indicaciones.

4 Actividad

- Lee con atención las preguntas planteadas.
- Piensa en las posibles respuestas a partir de tus conocimientos y de la información presente en el texto “**La Semana Santa en Ayacucho**” (pp.104-105).
- Explica cómo te ayudó el texto a contestar las preguntas.
- Guíate por el ejemplo.

1 ¿Se celebra la Semana Santa de la misma manera en España que en el Perú?

Respuesta: *No, las celebraciones son diferentes.*

¿Qué dice el texto al respecto?

El texto dice, en el párrafo 1, que las celebraciones de Semana Santa son distintas en cada lugar.

2 ¿El quechua es un idioma que hablan muchas personas en Ayacucho?

Respuesta: *Sí.*

¿Qué dice el texto al respecto?

Dice que, al inicio de las celebraciones, se escuchan cánticos en castellano y en quechua.

3 ¿Por qué se visten los fieles de negro el día de Viernes Santo?

Respuesta: *Porque así muestran luto por la muerte de Cristo.*

¿Qué dice el texto al respecto?

Dice que el Viernes Santo es el día más emotivo pues se recuerda la muerte de Cristo.

5 Actividad

- Trabaja con un(a) compañero(a).
 - Lean con atención las preguntas planteadas sobre la lectura “**La Semana Santa en Ayacucho**”.
 - Piensen en las posibles respuestas a partir de sus conocimientos y de la información del texto.
 - Antes de escribir sus respuestas, asegúrense de estar de acuerdo.
- 1** El autor menciona algunas actividades que se realizan en Semana Santa en Ayacucho. Enumeren cuatro actividades adicionales (no mencionadas por el autor) que sepan que se realizan en estos días.

Respuesta libre.

- 2** ¿Conocen algunos de los lugares mencionados por el autor en el quinto párrafo? Mencionen cuáles.

Respuesta libre.

- 3** ¿Saben de alguien que haya asistido a la ceremonia del lavado de pies? ¿Cómo fue la experiencia?

Respuesta libre.

- 4** ¿Han visto alguna vez el inmenso trono del que habla el autor en el último párrafo? Descríbanlo usando sus propias palabras.

Si no lo han visto, pídanle a alguno(a) de sus compañeros(as) que sí lo haya visto que se lo describa. Luego, resuman en pocas palabras lo que les contó.

Respuesta libre.



estrategias

- **Identificamos los detalles y las pistas contextuales que el autor incluye en el texto**
- **Relacionamos, comparamos y contrastamos la información del texto con lo que sabemos.**



Recuerda que, una vez que hemos leído el texto, debemos verificar si hemos comprendido las ideas y las información que colocó el autor. Además, es el momento en el que interpretamos el texto y opinamos sobre él.

ANALIZAMOS Y
COMPRENDEMOS
LO QUE LEEMOS

HABILIDAD

- Analizamos el texto leído y damos información sobre él para asegurar que lo hemos comprendido.

6 Actividad

- Completa el siguiente organizador gráfico con la información de las actividades de la Semana Santa en Ayacucho.

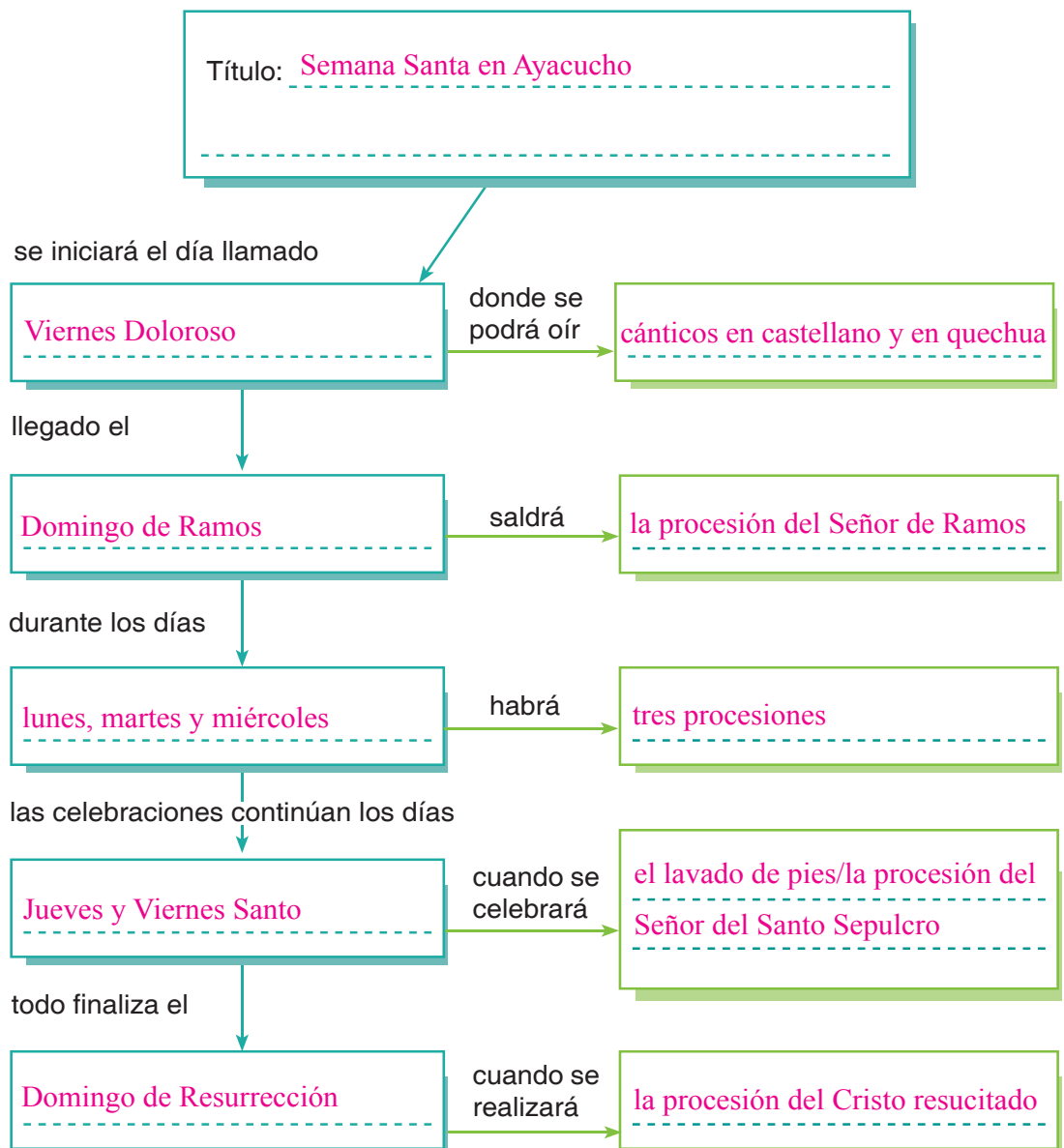

7 Actividad

- A partir de la información que te da el texto “La Semana Santa en Ayacucho” (pp.104-105), escribe V (verdadero) o F (falso) al lado de cada afirmación.

1	La Semana Santa se celebra en todos los países del mundo.	F
2	El Domingo de Resurrección, en Ayacucho, son encendidas miles de velas.	V
3	Durante Semana Santa, se llevan a cabo multitudinarias y coloridas procesiones solo en la costa del Perú.	F
4	El Señor del Huerto es el patrono de la ciudad de Ayacucho.	F
5	En Ayacucho, las celebraciones por Semana Santa comienzan el Viernes Doloroso.	V
6	En Ayacucho, el Señor de la Agonía sale en procesión el Viernes Santo.	F

8 Actividad

- Trabaja con la información de la actividad anterior.
- En el siguiente cuadro, coloca el número de las afirmaciones que identificaste como falsas.
- Luego, explica por qué son falsas.

Número	Explicación
1	La Semana Santa se celebra en muchos lugares del mundo, pero no en todos los países.
3	Durante Semana Santa, se llevan a cabo muchas procesiones sobre todo en la sierra del Perú.
4	El Señor del Huerto es símbolo de la captura de Cristo. No es patrono de la ciudad.
6	El Viernes Santo sale la procesión del Señor del Santo Sepulcro.



estrategias

- Completamos organizadores gráficos sobre la base de la información que da el texto.
- Identificamos los momentos/ideas principales de la lectura completando oraciones o párrafos, contestando preguntas, indicando qué es verdadero o falso sobre el texto, ordenando y relacionando información, etc.



ANALIZAMOS Y
COMPRENDEMOS
LO QUE LEEMOS

HABILIDAD

- Interpretamos y opinamos acerca de los hechos, personajes, ideas, datos, temas, etc.

9 Actividad

- A partir de la información del texto “La Semana Santa en Ayacucho” (pp.104-105), responde las siguientes preguntas.

1 ¿Cuál o cuáles de las procesiones te parecen más interesantes y por qué?

Respuesta libre. Verificar la justificación que da el(la) alumno(a).

2 ¿A qué actividad de Semana Santa te gustaría asistir? ¿Por qué?

Respuesta libre. Verificar la justificación que da el(la) alumno(a).

- Comparte tus respuestas con algunos(as) de tus compañeros(as).
- Explícales por qué escribiste esas respuestas.
- Pregúntales qué respondieron y contesta lo siguiente.

1 ¿Qué procesión le gustó a tu compañero o compañera? ¿Por qué?

Respuesta libre. Verificar la justificación que da el(la) alumno(a).

2 ¿A qué actividad de Semana Santa le gustaría ir a tu compañero o compañera? ¿Por qué?

Respuesta libre. Verificar la justificación que da el(la) alumno(a).

10 Actividad

● Reflexiona y responde las siguientes preguntas.

1 ¿Cuál crees que fue el propósito del autor del texto “**La Semana Santa en Ayacucho**” (pp.104-105) al escribirlo?

Respuesta libre. Ejemplo:

Informar qué es la Semana Santa y, especialmente, cómo es la Semana Santa en Ayacucho.

2 ¿A quién crees que está dirigido principalmente el texto?

Respuesta libre. Ejemplo:

A la gente que no conoce mucho sobre la Semana Santa en general y que nunca ha estado en Ayacucho para esta celebración.

3 Tomando en cuenta tus respuestas a las preguntas anteriores, ¿en dónde más publicarías este texto sin contar los periódicos?

Respuesta libre. Ejemplo:

Lo publicaría en una página de Internet que ofrezca información sobre Ayacucho y que esté dirigida a turistas (nacionales o extranjeros) que estén pensando visitar la región.

4 ¿Qué parte del texto te pareció más interesante? ¿Por qué?

Respuesta libre.



estrategias

■ Indicamos y comentamos las partes del texto que nos parecieron más interesantes.

■ Identificamos el propósito del autor.



ANALIZAMOS Y
COMPRENDEMOS
LO QUE LEEMOS

HABILIDAD

- Reconocemos distintos tipos de textos por su estructura e intención.

11 Actividad

- Elige la opción más adecuada para completar las siguientes oraciones.
- Subraya tu respuesta.
- Luego, vuelve a leer las oraciones completas para que estés seguro de que las completaste correctamente.
- Después, compara tus respuestas con las de un(a) compañero(a).

1 El texto “**La Semana Santa en Ayacucho**” se escribió principalmente para...

- A entretener al lector con anécdotas sobre Semana Santa.
- B informar cómo se llevará a cabo la Semana Santa.
- C opinar sobre la Semana Santa.
- D contar una historia sobre la Semana Santa.

2 Entonces, el texto “**La Semana Santa en Ayacucho**” es un texto...

- A narrativo.
- B argumentativo.
- C instructivo.
- D informativo.

12 Actividad

- Completa el siguiente párrafo con las palabras del recuadro.

HECHO - CIRCUNSTANCIA - INFORMACIÓN
INFORMATIVO - INTENCIÓN - EMOCIONES

Un **texto informativo** es un tipo de texto a través del cual se transmite información sobre algún hecho, situación o circunstancia.

Cuando hablamos de texto informativo, nos referimos únicamente a aquel texto que ha sido escrito por una persona cuya intención principal es dar a conocer algo, sin que intervengan primordialmente sus emociones ni deseos.

13 Actividad

- Completa el siguiente cuadro con la información más importante que proporcione cada párrafo del texto leído en esta unidad (pp. 104-105).

Párrafo	Información más importante
1	Introducción: Este año, como todos los años, se realizarán celebraciones por Semana Santa en el Perú y el mundo entero.
2	Presentación del tema: En el Perú, la Semana Santa es la combinación de lo católico y lo prehispánico.
3	Información general: En Ayacucho habrá muchas actividades religiosas y culturales, y se contará con un gran número de visitantes.
4	Información específica: La Semana Santa empieza el Viernes Doloroso, día en que se pueden escuchar cantos en castellano y quechua.
5	El Domingo de Ramos sale en procesión el Señor de Ramos.
6	Entre el lunes y el miércoles hay tres procesiones: Señor del Huerto, Señor de la Sentencia y Señor Nazareno.
7	El Jueves Santo se visitan siete iglesias y se hace el lavado de pies.
8	El Viernes Santo sale en procesión el Señor del Santo Sepulcro.
9	El Domingo de Resurrección sale en procesión el Cristo resucitado. Este es el día final y más importante de las celebraciones.



estrategias

- Resaltamos frases y palabras para determinar frente a qué tipo de texto estamos.
- Elaboramos la plantilla del texto que hemos leído.



ANALIZAMOS Y COMPRENDEMOS LO QUE LEEMOS

HABILIDAD

- Leemos en voz alta con fluidez, entonación y velocidad apropiadas.

14 Actividad

- Trabaja con un(a) compañero(a).
- Lee en voz alta el texto “La Semana Santa en Ayacucho” (pp.104-105), mientras tu compañero(a) registra en su cuaderno las dificultades que puedas tener al leer (por ejemplo, palabras difíciles de pronunciar u omitidas, acentuación incorrecta, signos de puntuación que no se han respetado, etc.).
- Luego, intercambien roles.
- Ahora, copia aquí las palabras o frases que anotó tu compañero(a).



15 Actividad

- Utiliza la lista de palabras y frases que tu compañero(a) registró y que tú copiaste, y practica su lectura de manera individual por unos minutos.
- Léelas en voz alta pronunciándolas claramente hasta que te sientas seguro(a).
- Puedes empezar leyendo en voz alta la palabra o frase; luego, incorpora otras palabras de la oración hasta que puedas leer la oración completa con fluidez.

Ejemplo:

- **multitudinarias**
- **multitudinarias** procesiones
- Se podrán ver **multitudinarias** procesiones llenas de colorido
- En muchos pueblos andinos, se podrán ver **multitudinarias** procesiones llenas de colorido.

16 Actividad

- Reúnete con tres compañeros(as).
- Consigan un reloj que indique segundos.
- Cada miembro del grupo debe leer en voz alta los párrafos que aparecen a continuación, mientras que el resto mide el tiempo que se demora en hacerlo.
- Una vez que todos hayan leído, practiquen la lectura para que todos mejoren el tiempo anterior (recuerden que no deben leer ni muy lento, ni muy rápido).
- Luego, vuelvan a leer y vean si su tiempo mejoró.

⁶De lunes a miércoles, habrá más procesiones. Así, el lunes saldrá la procesión del Señor del Huerto (símbolo de la captura de Cristo) y el martes, la del Señor de la Sentencia (símbolo de la sentencia de Cristo). En la noche del día siguiente (miércoles), en medio de una majestuosa ceremonia, saldrá en procesión la imagen del Señor Nazareno, patrono de la ciudad de Ayacucho.

⁸El Viernes Santo, se dará el popular sermón de las tres horas y se realizará una sentida procesión. Las luces de la ciudad se apagarán dejando la ciudad solo bajo la luz de las velas blancas de las andas del Señor del Santo Sepulcro. La procesión de esta imagen será acompañada por una multitud de fieles vestidos todos de negro. Este es el día más emotivo de la Semana Santa para ellos, pues recuerda la muerte de Cristo.

Nombres	Primera lectura	Segunda lectura
Mi nombre:		
Compañero(a) 1:		
Compañero(a) 2:		
Compañero(a) 3:		



estrategias

- **Vocalizamos las palabras difíciles de pronunciar antes de leer en voz alta.**
- **Identificamos nuestra velocidad lectora para plantearnos nuevas metas.**

me autoevalúo

I. Hemos visto que hay tres momentos para trabajar comprensión de la lectura. ¿Cuáles son estos momentos?

- 1 Antes de leer
- 2 Mientras leemos
- 3 Después de leer

II. Completa el siguiente cuadro y menciona cuáles son las estrategias que más te han ayudado a comprender el texto trabajado en esta unidad.

ESTRATEGIAS	
ANTES DE LEER	
MIENTRAS LEES	
DESPUÉS DE LEER	

III. Coloca verdadero (V) o Falso (F) en los paréntesis.

- (F) Un texto informativo narra una historia incluyendo inicio, problema y fin.
- (V) Un texto informativo transmite información sobre algún hecho, situación o circunstancia.
- (V) Un texto informativo ha sido escrito por una persona cuya intención es dar a conocer algo sin hacer evidentes sus emociones ni deseos.
- (F) Un texto informativo ha sido escrito por una persona cuya intención es dar instrucciones.

IV. Marca con un aspa (X) cuál de los siguientes párrafos podría aparecer en un texto informativo.

- A** Juancho y su perra «Mariposa» recorrían el camino de tres kilómetros a la escuela dos veces al día. Lloviera o nevara, hiciera frío o sol radiante, la pequeña figura de Juancho se recortaba en el camino con la «Mariposa» detrás. Juancho le había puesto ese nombre porque tenía unas grandes orejas voladoras que la hacían parecer una enorme y torpe mariposa morena, y también por esa manía que tenía la perra de andar oliendo las flores como un insecto más.
- B** Como todos los años desde hace casi dos siglos, el Perú celebrará su día este 28 de julio. En ese día, se conmemora la Declaración de la Independencia. Entre las principales actividades que se llevarán a cabo en esta fecha, se encuentra el desfile nacional, que se realizará en la ciudad de Lima, capital del Perú. Pero hay que señalar que cada ciudad del país hará su propio desfile.
- C** Para hacer una mazamorra, debes, primero, hervir, durante cinco minutos, en una olla, maíz morado, membrillo, manzana, clavo y canela entera. Una vez que haya hervido, debes colar la mezcla. Luego, pica manzana y membrillo en cuadraditos y, en una olla aparte, prepara un almíbar con azúcar y un poco de chicha morada.

APRENDEMOS A LEER UN TEXTO DESCRIPTIVO

APLICAMOS LO APRENDIDO EN DIFERENTES TIPOS DE TEXTOS: EL TEXTO DESCRIPTIVO







Recuerda: antes de empezar a leer un texto, nos debemos fijar en el título y en los detalles que nos dan las ilustraciones. También es momento de trabajar el vocabulario.



NOS ANTICIPAMOS

HABILIDAD

- Predecimos el tema y los hechos relevantes del texto a partir de nuestras experiencias y de lo que sabemos.

1 Actividad

- Lee el título y observa la imagen que te presentamos.
- Luego, contesta las preguntas. Para ello, apóyate en la información que te brindan las imágenes, en el título y en tu experiencia.

EL SANMARCOS AYACUCHANO



- 1 Describe brevemente lo que ves en la imagen.

Respuesta libre.

- 2 ¿Qué relación encuentras entre el título y la imagen?

Respuesta libre. Ejemplo:

Sanmarcos debe llamarse la caja decorada que se ve en la imagen.

- 3 ¿Para qué crees que sirva la caja que se observa en la imagen?

Respuesta libre.

- 4 ¿Qué habrá dentro de la caja?

Respuesta libre.

2 Actividad

- Observa la siguiente imagen.



- Ahora, contesta las siguientes preguntas.

1 ¿Qué puedes observar en la imagen?

Respuesta libre. Verificar que se incluyan todos los elementos de la ilustración.

2 ¿Qué crees que representa la escena del sanmarcos?

Respuesta libre.

3 Actividad

- A partir del título y las imágenes que has observado, haz una lista de las cosas que te gustaría saber sobre los sanmarcos.

Respuesta libre.



estrategias

- A partir del título de un texto y de lo que sabemos, contestamos preguntas.
- Exploramos un texto a partir de figuras y dibujos.
- Elaboramos una lista con nuestras expectativas sobre lo que leeremos en el texto.

4 Actividad

- Lee las siguientes oraciones y encuentra el significado de las palabras destacadas en cada oración.
- 1 Están pintando el edificio desde abajo hacia arriba. Ya está lista la parte **inferior**.
- 2 Están decorando la parte **lateral** derecha del auto para el desfile.
- 3 El torito de Pucará se coloca en la parte **superior** de las casas, en Puno, para que se pueda ver desde distintos puntos de la calle.
- 4 El **borde** de esta página del libro está un poco maltratado por el uso.
- Según los significados que has descubierto, ubica las palabras del recuadro en las partes del cubo a las que correspondan.

PARTE INFERIOR

PARTE LATERAL

PARTE SUPERIOR

Parte superior

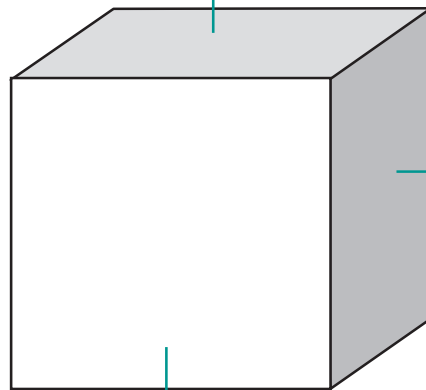

Parte lateral

Parte inferior

- Ahora, pinta puntitos negros sobre los bordes del cubo.
- Compara tus respuestas con las de un(a) compañero(a).

NOS
ANTICIPAMOS

HABILIDAD

- Reconocemos el vocabulario y los conceptos nuevos, identificamos el significado de palabras y las usamos en diferentes contextos.

5 Actividad

- Lee la siguiente definición.

Los antónimos son palabras con significados opuestos. Por ejemplo, **amar** y **odiar** son antónimos.

- A partir de la definición anterior, indica cuál es el antónimo de las siguientes palabras.

inferior **superior**

exterior **inferior**

6 Actividad

- Busca en el diccionario el significado de las palabras “túnica”, “capa” y “aureola”.
- Escribe dicho significado, con tus propias palabras, en las siguientes líneas.

- túnica:

Vestido exterior amplio y largo.

- capa:

Prenda de vestir larga y suelta, sin mangas, abierta por delante, que se lleva sobre los hombros encima de la ropa.

- aureola:

Resplandor o círculo luminoso que suele colocarse detrás de la cabeza de las imágenes sagradas.

- Ahora, dibuja en el recuadro un personaje con túnica, capa y aureola.

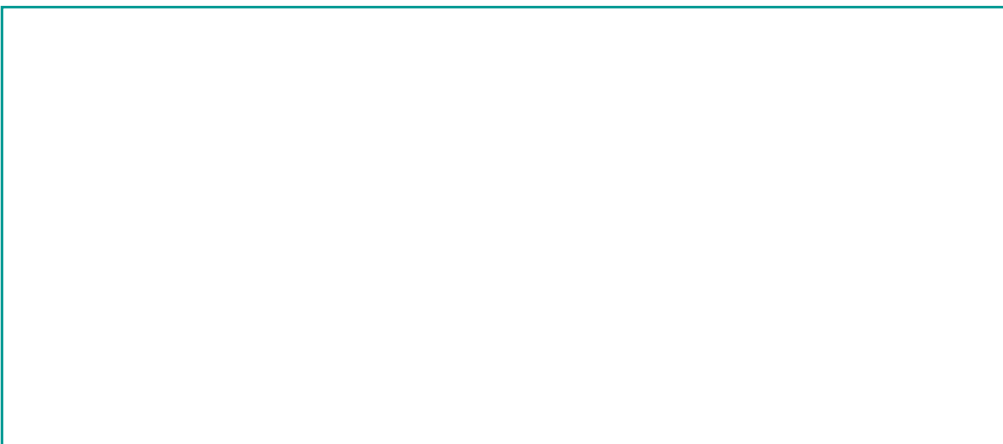

estrategias

- Usamos pistas que nos da el contexto para encontrar el significado de las palabras nuevas.
- Identificamos antónimos para el nuevo vocabulario.
- Utilizamos el diccionario.
- Dibujamos las palabras para confirmar que comprendemos su significado.



BUSCAMOS Y RECONOCEMOS INFORMACIÓN MIENTRAS LEEMOS



Mientras leemos, debemos estar atentos a las ideas que se desarrollan en cada uno de los párrafos para asegurarnos de que estamos comprendiendo. También es momento de hacer inferencias.

LOS SANMARCOS AYACUCHANOS

¹La región de Ayacucho es famosa, entre otras cosas, por su artesanía. Algunas de las manifestaciones más conocidas de ella son los sanmarcos y los retablos. Los sanmarcos constituyen los antecesores de los conocidos retablos. Las diferencias entre ambos pueden hallarse en tres aspectos básicos: los temas representados, la estructura o los elementos utilizados para dicha representación y el uso que se les da. Así, los sanmarcos se refieren a temas asociados con la crianza de ganado. Para ello, utilizan siempre los mismos elementos. Los retablos, en cambio, pueden tocar múltiples temas como la Semana Santa, la Navidad o algún baile costumbrista. Para ello, utilizan elementos diversos. En lo que respecta al uso, el sanmarcos suele ser empleado en rituales propios de la crianza del ganado, como la fiesta del Santiago, mientras que los retablos, debido a su mayor variedad, han adquirido mucha popularidad como objetos decorativos.

²Pero, ¿cómo es un sanmarcos? El sanmarcos es una caja de madera con dos puertas. Cada una de ellas está sujeta por dos tiras de cuero al cuerpo principal de la caja. La caja está coronada por un triángulo de madera y se encuentra dividida en dos pisos en su parte interior. El exterior y las partes laterales de la caja se encuentran decorados con flores y otras figuras en colores vivos. Al abrir las puertas del sanmarcos, nos encontramos con numerosas figuritas fabricadas en pasta y distribuidas en los dos pisos de la caja. En el piso superior, suelen aparecer figuras de santos, a veces acompañadas por otras de pastores y animales. En el piso inferior, se representa alguna escena característica de



la crianza del ganado, y los personajes son pastores, ganaderos, animales y otros.

³A continuación, describiré el sanmarcos que pude observar hace muchos años durante mi estancia en una comunidad ayacuchana. El exterior y las partes laterales de la caja presentaban flores rojas y amarillas, y algunas figuras en forma de caracol de color azul sobre un fondo de color blanco. El triángulo superior también era blanco y tenía dibujada una pequeña cruz de color azul. Acompañaban a esta cruz las mismas delicadas figuras en forma de caracol pero de color amarillo. Los bordes de todo el cajón del sanmarcos estaban pintados de un intenso color rojo.

⁴Al abrir las puertas del sanmarcos, podía verse que su interior estaba decorado de la misma manera que el exterior. En el piso superior, se encontraban las figuras de cinco santos: San Antonio, San Lucas, San Juan, San Marcos y Santa Inés. Todos vestían túnicas. La de San Juan parecía la piel de una oveja. Además, llevaban aureolas sobre sus cabezas. Acompañando a los santos estaban una imagen pequeña de un pastor con quena, una



pastorcita hilando, una oveja al lado de San Juan, un carnero, una cabra, dos vacas y una mula. Y también los representantes del wamani (dios de los cerros): un zorro con presa, un akakllu (tucán), una vizcacha y un aqchi (águila).

⁵En la parte inferior o primer piso, se representaba a un hacendado, sentado detrás de una mesa. Él tenía una pluma y contaba el ganado. Había, además, la figura de un hombre amarrado a un árbol. Tenía las manos atadas y el pecho y la espalda desnudos. Había la figurilla de un hombre que golpeaba al del árbol. A su lado, vi la imagen de una mujer con las manos juntas que lo mira como suplicando. Al lado de ella, se veía una cabeza de ganado. Estaba, además, representado un músico con waqra puku (instrumento hecho con el cuerno del vacuno) y otra vaca. Me dijeron que en otros sanmarcos suele haber también personajes como un cantante de harawi (poesía), una mujer tocando tinya (tamborcito), una amasadora de quesillo y una pastora ordeñando una vaca.

⁶Se trataba de un sanmarcos muy hermoso, antiguo pero muy bien conservado, tanto así que hasta hoy conservo muy vivos en mi memoria los elementos que lo componían.

(Adaptado de: Acha Kutscher, Elisabeth. *Aproximación a la cultura andina a través de una manifestación plástica: sanmarcos y retablos ayacuchanos*. Tesis de Licenciatura en Ciencias Sociales. Pontificia Universidad Católica del Perú. Lima 1984)



BUSCAMOS Y RECONOCEMOS INFORMACIÓN MIENTRAS LEEMOS

HABILIDAD

- Buscamos y reconocemos información general y específica, identificando personajes, hechos, datos, temas, lugares e indicaciones.

1 Actividad

- Lee todo el texto “**Los sanmarcos ayacuchanos**” (pp.126-127) para tener una idea general del tema.
- Ahora, lee el primer párrafo con cuidado.
- Coloca un aspa (X) al inicio de las oraciones que no entiendas. Vuelve a leerlas e intenta entender de qué tratan por el contexto.
- Si no comprendes una palabra, búscala en el diccionario y vuelve a leer toda la oración.
- Ahora, explica el párrafo a un(a) compañero(a) con tus propias palabras.
- Trabaja de la misma manera con cada uno de los párrafos.

2 Actividad

- Vuelve al primer párrafo del texto “**Los sanmarcos ayacuchanos**” (pp.126-127) y busca la información más importante: lo que no puede faltar para entender el párrafo.
- Elabora una pregunta que esté relacionada con la información más importante que has encontrado y escríbela donde corresponde.
- Continúa así con cada uno de los párrafos del texto.
- Guíate por el ejemplo.

1 ¿Cuáles son las diferencias entre los sanmarcos y los retablos?

2 ¿Cómo es un sanmarcos?

3 ¿Cómo era el exterior del sanmarcos que la autora del texto vio?

4 ¿Qué había en el piso superior del sanmarcos?

5 ¿Qué personajes aparecen en la parte inferior del sanmarcos?

6 ¿Por qué recuerda la autora el sanmarcos que vio?



3 Actividad

- Trabaja con un(a) compañero(a) de clase.
- Hazle las preguntas que preparaste en la actividad anterior. Luego, responde oralmente las de él o ella.
- Si no recuerdas la respuesta, puedes mirar el texto “**Los sanmarcos ayacuchanos**” (pp.126-127) para hallarla.

4 Actividad

- Lee detenidamente el fragmento del tercer párrafo del texto “**Los sanmarcos ayacuchanos**” que aparece a continuación e imagina los objetos que se describen en él.

El exterior y las partes laterales de la caja presentaban flores rojas y amarillas, y algunas figuras en forma de caracol de color azul sobre un fondo de color blanco. El triángulo superior también era blanco y tenía dibujada una pequeña cruz de color azul. Acompañaban a esta cruz las mismas delicadas figuras en forma de caracol pero de color amarillo. Los bordes de todo el cajón del sanmarcos estaban pintados de un intenso color rojo.

- Ahora, observa la ilustración de la página 126. Piensa, ¿se parece a lo que imaginaste al leer el fragmento del párrafo 3?
- Ahora, lee el párrafo 4 del texto “**Los sanmarcos ayacuchanos**” (p.127). Imagina los detalles que el autor nos cuenta acerca del piso superior del sanmarcos.
- Luego de realizar la imagen mental, dibuja ese piso.

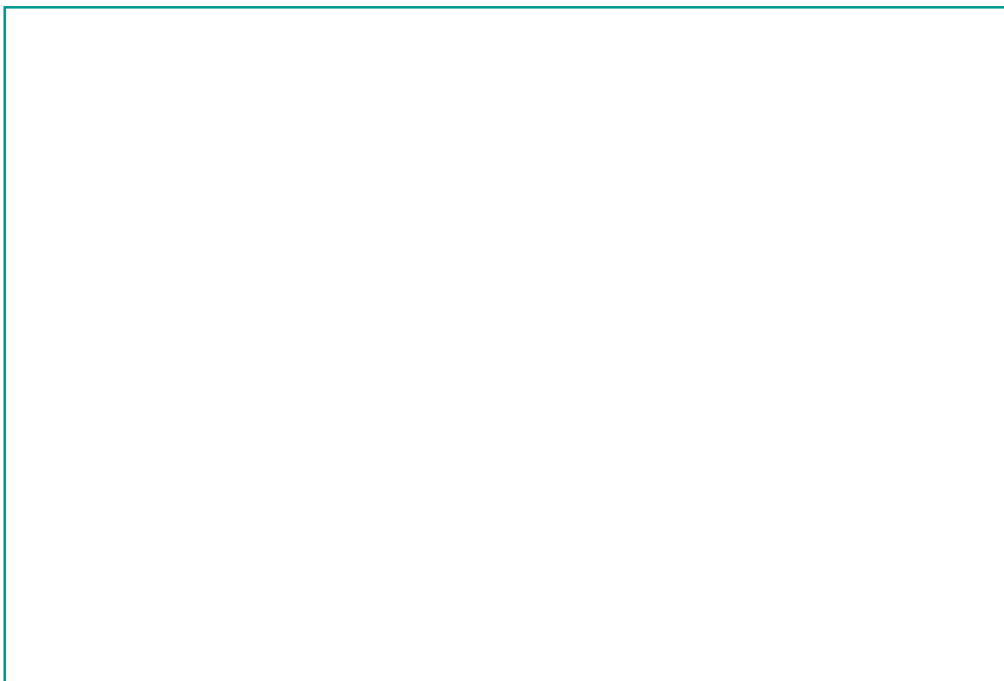

estrategias

- Releemos una idea presente en una oración o un párrafo para aclarar dudas.
- Comprobamos nuestra comprensión haciéndonos preguntas y contestando las preguntas de otros.
- Construimos imágenes mentales.

5 Actividad

- A continuación, te presentamos tres oraciones incompletas. Para completarlas, subraya una de las dos opciones que acompaña a cada una de ellas.
- Guíate por las pistas que te da la autora del texto “**Los sanmarcos ayacuchanos**” (pp.126-127).
- En el recuadro, escribe las pistas que encontraste en los párrafos indicados.

1 El triángulo de madera se encuentra en la parte del cajón del sanmarcos.

• inferior

• superior

Pistas en el párrafo 2:

Se dice que el triángulo de madera corona la caja. Como las coronas se ponen sobre la cabeza, entonces debe estar en la parte superior.

2 El párrafo 3 del texto hace una descripción del cajón por

• dentro

• fuera

Pistas en el párrafo 3:

En el párrafo 3, se habla del exterior de las puertas y los lados del sanmarcos. Entonces, están describiendo lo que se ve desde afuera.

3 San Juan es el patrón de

• las ovejas

• los ichus

Pistas en el párrafo 5:

En el párrafo 4, se dice que San Juan está vestido con una túnica que parece la piel de una oveja. También se dice que hay una oveja a su lado.



BUSCAMOS Y RECONOCEMOS INFORMACIÓN MIENTRAS LEEMOS

HABILIDAD

- Inferimos información importante y el tema de los textos a partir de indicios y detalles del texto y de lo que sabemos.

6 Actividad

- Lee con atención el párrafo 5 del texto “**Los sanmarcos ayacuchanos**” que te presentamos a continuación y contesta las preguntas que te planteamos a partir de las pistas que te da el autor y de lo que tú sabes.

En la parte inferior o primer piso, se representaba a un hacendado, sentado detrás de una mesa. Él tenía una pluma y contaba el ganado. Había, además, la figura de un hombre amarrado a un árbol. Tenía las manos atadas y el pecho y la espalda desnudos. Había la figurilla de un hombre que golpea al del árbol. A su lado, vi la imagen de una mujer con las manos juntas que lo mira como suplicando. Delante de ella, se ve una cabeza de ganado. Estaba, además, representado un músico con waqra puku (instrumento hecho con el cuerno del vacuno) y otra vaca. Me dijeron que en otros sanmarcos suele haber también personajes como un cantante de harawi (poesía), una mujer tocando tinya (tamborcito), una amasadora de quesillo y una pastora ordeñando una vaca.

- 1 Ahora, escribe la idea principal del párrafo con tus propias palabras.

La escena representa a un ladrón que está siendo golpeado por otro. Como testigos del hecho, se encuentran otros personajes y algunos animales.

- 2 ¿Qué animal habrá intentado robar el ladrón?

El ladrón debe haber intentado robar una vaca porque hay una cabeza de ganado en la escena y porque el hacendado parece ser dueño de vacas.

- 3 ¿A quién y qué suplica la mujer?

La mujer le suplica al hombre que castiga al ladrón o tal vez al hacendado. Seguro les suplica que tengan piedad del ladrón y que no lo golpeen.



estrategias

- Identificamos los detalles y las pistas contextuales que el autor incluye en el texto.
- Relacionamos, comparamos y contrastamos información del texto con nuestra experiencia y con lo que sabemos.



Recuerda que, una vez que has leído el texto, debes verificar si has comprendido las ideas presentadas por el autor. También, es momento de determinar el tipo de texto leído, así como de opinar sobre él.



ANALIZAMOS Y
COMPRENDEMOS
LO QUE LEEMOS

HABILIDAD

- Analizamos el texto leído y damos información sobre él para asegurar que lo hemos comprendido.

1 Actividad

- Observa el siguiente dibujo y ubica las partes del sanmarcos.

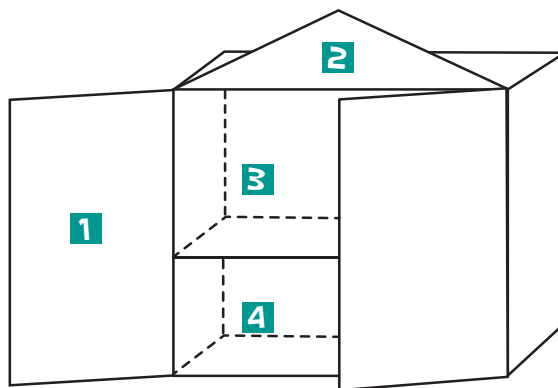

- Busca en el texto “**Los sanmarcos ayacuchanos**” (pp.126-127) la descripción de cada parte y reléela.
- Ahora, completa el siguiente cuadro con la información necesaria. Fíjate en el ejemplo que te presentamos.

Numero	Parte del cajón	Elementos
1	Puertas	Dibujos de flores rojas y amarillas, y caracoles azules sobre fondo blanco.
2	Triángulo del cuerpo principal	Dibujos de caracoles azules y cruz azul sobre fondo blanco.
3	Segundo piso del cuerpo principal	Escena con santos y animales.
4	Primer piso del cuerpo principal	Escena con varios personajes que representa el castigo que se le da a un ladrón de ganado.

2 Actividad

- Con la ayuda de las actividades realizadas hasta el momento, escribe un resumen del texto leído (pp.126-127) que incluya los siguientes elementos:
 - título,
 - definición de los sanmarcos,
 - características generales (forma, partes, etc.).
- Debes utilizar tus propias palabras.
- En un resumen, deben estar solo las ideas más importantes.
- Recuerda que un resumen no es un conjunto de ideas sueltas. Es una unidad con sentido por sí misma.

Título: Los sanmarcos ayacuchanos

Resumen:

El sanmarcos es un representante típico de la artesanía ayacuchana. Son los precursores de los retablos, pero se diferencian de ellos porque siempre representan temas relacionados con la ganadería.

Es una caja de madera con puertas y adentro tiene dos pisos. Está decorado finamente en el interior y el exterior. En los pisos interiores, presenta figuras de personas, santos y animales.

El sanmarcos descrito en este texto está pintado en el exterior de color blanco y decorado con flores rojas y amarillas, y caracoles de color azul.

Tiene un triángulo sobre el cuerpo principal de la caja de color blanco, que también tiene caracoles azules y una cruz de color azul.

El cuerpo principal del sanmarcos está dividido en dos pisos. En el primer piso, se representa una escena: el castigo a un ladrón. Además del ladrón, está el hacendado, el hombre que azota al ladrón, una mujer que suplica y otros personajes.

En el piso superior, encontramos cinco santos y algunos animales.



estrategias

- Completamos organizadores gráficos sobre la base de la información que da el texto.
- Contamos lo que dice el texto con nuestras propias palabras y escribimos resúmenes que pueden incluir apoyo visual.



ANALIZAMOS Y
COMPRENDEMOS
LO QUE LEEMOS

HABILIDAD

- Interpretamos y opinamos acerca de los personajes, hechos, ideas, datos, temas, etc.

3 Actividad

- ¿Cuál de las siguientes alternativas refleja el propósito principal del autor al escribir el texto?
 - A** El autor describe los diferentes tipos de artesanías que hay en Ayacucho.
 - B** El autor describe un retablo.
 - C** El autor describe un sanmarcos y sus partes.
 - D** El autor describe la diferencia entre un sanmarcos y un retablo.
 - E** El autor describe la parte interna de un sanmarcos.

4 Actividad

- A continuación, te mostramos una lista de temas que se tratan en la lectura.
- Elige cuáles de ellos te parecieron interesantes y cuáles no.
- Coloca un aspa (X) bajo la "I", si te pareció interesante, y, si no te pareció interesante, coloca un aspa bajo el casillero "NI".
- Explica las razones por las que te parecen interesantes o no algunas partes del texto.
- Comparte esta información con tus compañeros(as).

Respuestas libres. Verificar la justificación.

Temas	I	NI	¿Por qué?
Las figuras que aparecen en el piso de arriba del sanmarcos			
Las figuras que aparecen en el piso de abajo del sanmarcos			
Las diferencias entre los retablos y los sanmarcos			

5 Actividad

- Contesta las siguientes preguntas.
- Exceptuando la primera, el resto de las respuestas a estas preguntas no las encontrarás en el texto que hemos leído. Usa tu comprensión y tus conocimientos sobre los temas planteados para hallar las respuestas.

1 ¿Qué palabras en quechua se presentan en la lectura?

Wamani, akakllu, aqhi, waqra puku, harawi y tinya.

2 ¿Por qué hay palabras en quechua en la lectura?

Porque en Ayacucho se habla el quechua y el español.

3 ¿Conoces algunas otras palabras en quechua? ¿Qué significan?

Respuesta libre.

4 ¿Has visto alguna vez a un hombre o mujer con waqra puku, has escuchado alguna vez a un harawi o alguna persona que toque tinya?

Respuesta libre.

5 ¿Por qué otras cosas, además de su artesanía, es conocida la región de Ayacucho?

Respuesta libre.

6 Actividad

- Contesta por escrito la siguiente pregunta: ¿qué opinas del castigo al ladrón que se representa en el sanmarcos?

Respuesta libre.



estrategias

- Indicamos el propósito del autor.
- Indicamos y comentamos las partes del texto que nos parecieron más interesantes.
- Reconocemos las características culturales propias de cada texto.

7 Actividad

- Lee el siguiente párrafo.
- Usa las palabras que se encuentran en el recuadro para completarlo.

SITUACIONES - OBJETOS - DESCRIPTIVO

El texto descriptivo es una representación verbal que intenta mostrar en detalle cómo son en la realidad los objetos, las personas, las situaciones, los paisajes, etc.

- Vuelve a leer el párrafo para verificar tu respuesta.

8 Actividad

- La intención comunicativa es aquello que el autor quiere transmitir a través de su texto.
- La intención comunicativa general de un texto no se limita a lo que diga un párrafo, sino que abarca al texto en su totalidad.
- ¿Cuál de las siguientes oraciones crees refleja mejor la intención comunicativa general del autor del texto de esta unidad?
 - A** Contarnos la historia de cómo se pasó del sanmarcos al retablo.
 - B** Explicarnos paso por paso cómo se hace un sanmarcos.
 - C** Decir cómo es un sanmarcos.
 - D** Explicarnos por qué no debemos confundir un sanmarcos con un retablo.
 - E** Informarnos dónde y cuándo podemos comprar un sanmarcos.

9 Actividad

- Los textos descriptivos suelen presentar muchos adjetivos.
- Encuentra algunos en el texto de esta unidad (pp.126-127) y escríbelos a continuación.

Ejemplos: famosa, múltiples, costumbrista, decorativos, principal, interior, exterior, superior, numerosas, laterales, rojas, amarillas, delicadas, intenso, pequeña, atadas, desnudos.

.....

.....



ANALIZAMOS Y
COMPRENDEMOS
LO QUE LEEMOS

HABILIDAD

- Reconocemos distintos tipos de textos por su estructura e intención.

10 Actividad

- Un texto descriptivo tiene la siguiente estructura:
 - Título:** palabra o frase que presenta el tema del texto. Generalmente, no tiene verbo.
 - Introducción:** parte inicial del texto. En esta parte, se presenta aquello de lo que se va hablar.
 - Párrafos con información detallada:** es el cuerpo del texto. Representa con palabras cómo es lo que se está describiendo. Se caracteriza por tener muchos adjetivos.
 - Párrafo de cierre:** párrafo final que concluye la descripción.
- Verifica si, en el texto “**Los sanmarcos ayacuchanos**” (pp.126-127) se encuentran todas estas partes.
- Completa el siguiente recuadro con un resumen de los párrafos que corresponden a cada una de estas partes.



estrategias

- Resaltamos frases y palabras para determinar frente a qué tipo de texto estamos.
- Elaboramos la plantilla del texto que hemos leído.

Título:	Los sanmarcos ayacuchanos
Introducción:	Los sanmarcos son característicos de la artesanía ayacuchana. Se diferencian de los retablos en los temas, la estructura y el uso.
Párrafos con información:	El sanmarcos es una caja de madera con puertas y adentro tiene dos pisos. Está decorado finamente en el interior y el exterior. En los pisos interiores, presenta figuras de personas, santos y animales. El sanmarcos descrito en este texto presenta la escena de castigo al ladrón de ganado.
Párrafo de cierre:	El sanmarcos era tan hermoso que permanece vivo en la memoria.



ANALIZAMOS Y
COMPRENDEMOS
LO QUE LEEMOS

HABILIDAD

- Leemos en voz alta con fluidez, entonación y velocidad apropiadas.

11 Actividad

- Escucha la lectura del texto **“Los sanmarcos ayacuchanos”** (pp.126-127) modelada por tu profesor(a).
- Escucha con cuidado cómo pronuncia cada palabra.
- Presta atención a las pausas que realiza y a cómo estas le dan sentido a la lectura.

12 Actividad

- Recuerda que hay cierta entonación que se debe seguir para darle sentido a la lectura. Los signos de puntuación son los que nos van a ayudar a marcar la entonación de las frases del texto **“Los sanmarcos ayacuchanos”**.
- Si encuentras un punto, la entonación de la frase baja al final; si encuentras una coma, sube.
- Dibuja en el texto pequeñas flechas sobre los puntos y comas. Una flecha hacia arriba, si es coma, y una hacia abajo, si es punto. Observa cómo lo hacemos con el párrafo 1.

¹La región de Ayacucho es famosa, entre otras cosas, por su artesanía. Algunas de las manifestaciones más conocidas de ella son los sanmarcos y los retablos. Los sanmarcos constituyen los antecesores de los conocidos retablos. Las diferencias entre ambos pueden hallarse en tres aspectos básicos: los temas representados, la estructura o los elementos utilizados para dicha representación y el uso que se les da. Así, los sanmarcos se refieren a temas asociados con la crianza de ganado. Y para ello, utilizan siempre los mismos elementos. Los retablos, en cambio, pueden tocar múltiples temas como la Semana Santa, la Navidad o algún baile costumbrista. Para ello, utilizan elementos diversos. En lo que respecta al uso, el sanmarcos suele ser empleado en rituales propios de la crianza del ganado, como la fiesta del Santiago, mientras que los retablos, debido a su mayor variedad, han adquirido mucha popularidad como objetos decorativos.

- Luego de dibujar las flechas en el resto de los párrafos, vuelve a leer el texto respetando la entonación.

13 Actividad

- Ahora, lee el texto de esta unidad (pp.126-127) con tus compañeros(as) como si estuvieran ante un gran público.
- Te damos algunos consejos.

Consejos:

- Exagera un poco la pronunciación y las pausas.
- Vocaliza todas las palabras.
- Cambia la velocidad y el tono de la voz de acuerdo con lo que lees.
- Utiliza tus manos para referirte a las partes del sanmarcos.
- No olvides respetar la entonación de los puntos y comas.

- Intercala la lectura de cada párrafo con dos compañeros(as).
- Colóquense en círculo. Cada uno leerá tres párrafos.

14 Actividad

- Prepárate para leer el texto que hemos trabajado en público.
- Ensaya varias veces. Puedes juntarte con un(a) compañero(a) para practicar.
- Utiliza las flechas para indicar dónde alzar la voz y dónde bajarla.
- Sigue los consejos que te dimos para la Actividad 12. Pero, además, ten en cuenta que contarás con más espacio, por lo que podrás caminar o alzar los brazos por ejemplo.
- Luego, como los actores, recibe los aplausos de tu público.

15 Actividad

- Trabaja con un(a) compañero(a).
- Por turnos, lean el texto de esta unidad (pp.126-127). Mientras uno(a) lee, el(la) otro(a) le toma el tiempo y lo anota en el cuadro.
- Hagan una segunda lectura tratando de mejorar su tiempo.

	Primera lectura	Segunda lectura
Yo:		
Mi compañero(a):		



estrategias

- Escuchamos a un buen lector leer un texto, para después leerlo nosotros siguiendo el modelo dado.
- Respetamos los signos de puntuación y entonación al leer, y colocamos flechas para elevar o bajar el tono de voz.
- Vocalizamos las palabras difíciles de pronunciar antes de leer en voz alta.

me autoevalúo

I. Indica cuál de estos párrafos corresponde a un texto descriptivo.

- A** El pericote tenía frío esa noche, pero aun así se quedó a esperar a la periquita. La periquita se demoró un poco. Pero, finalmente, llegó. El pericote se alegró mucho. La periquita se sorprendió de encontrarlo ahí. Pero también se alegró.
- B** Mi llama era plomiza. Tenía las orejas paradas y le gustaba comer. Mi llama tenía los ojos brillantes y yo le había colocado unos moños rojos en sus orejas. Ella se veía muy bonita.
- C** Sigue derecho. Cuando llegues al quiosco de periódicos, volteas a la izquierda. De ahí, caminas tres cuerdas. Al final de la tercera cuerda, encontrarás una panadería. En el segundo piso de la panadería, vive Juan.

II. ¿Cuál es la definición de un texto descriptivo?

El texto descriptivo es una representación verbal que intenta reflejar cómo son en la realidad los objetos, las personas, las situaciones, los paisajes, etc.

III. Coloca, para cada momento de la lectura, dos o tres estrategias que te parecieron más útiles para entender el texto trabajado en esta unidad.

ESTRATEGIAS	
ANTES DE LEER	
MIENTRAS LEES	
DESPUÉS DE LEER	

IV. De acuerdo con lo trabajado en esta unidad, indica con un aspa (X) en qué crees que has mejorado y en qué crees que podrías mejorar.

● HABILIDADES	HE MEJORADO	AÚN DEBO MEJORAR
Predecimos y exploramos el tema y los hechos relevantes.		
Reconocemos el vocabulario y los conceptos nuevos.		
Buscamos y reconocemos información general y específica.		
Inferimos información importante y el tema de los textos a partir de indicios y detalles de dichos textos y de lo que sabemos.		
Analizamos el texto leído y damos información sobre él para asegurar que lo hemos comprendido.		
Interpretamos y opinamos acerca de los personajes, hechos, ideas, datos, temas, etc.		
Reconocemos distintos tipos de textos por su estructura e intención.		
Leemos en voz alta con fluidez, entonación y velocidad apropiadas.		

UNIDAD 3

APRENDEMOS A LEER UN TEXTO INSTRUCTIVO

APLICAMOS LO APRENDIDO EN DIFERENTES TIPOS DE TEXTOS: EL TEXTO INSTRUCTIVO

Chicos, quiero invitarlos a comer un plato típico de Ayacucho.

Gracias, Nina. ¡Qué buena gente!

Sí, Nina, gracias. Tenemos mucha hambre.

A ver, adivinen, ¿cuál es el nombre del plato que les voy a invitar?

Mmm, a ver, es que hay tantos platos ricos para probar en Ayacucho.

Sí, pero hay uno que es muy conocido y que no pueden dejar de probar.

¡Ya sé! El qapchi.

¡Beto, qué bien conoces de comida ayacuchana!

Claro, Nina. La comida de Ayacucho es una de mis favoritas.

Yo no conozco mucho de platos típicos ayacuchanos. Pero me encantaría probar.

Entonces vamos a mi casa.

¿Qué les parece?

Mmmm, qué rico, Nina.





Recuerda: antes de empezar a leer un texto, nos debemos fijar en el título y en los detalles que nos dan las ilustraciones. También, debemos trabajar el vocabulario nuevo.

NOS
ANTICIPAMOS

HABILIDAD

- Predecimos el tema y los hechos relevantes de los textos a partir de nuestras experiencias y de lo que sabemos.

1 Actividad

- Lee el siguiente título y observa la imagen.

EL DELICIOSO PUKA PICANTE AYACUCHANO

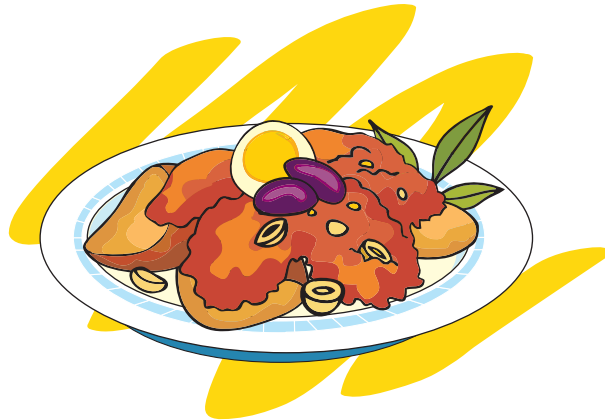

- Ahora, contesta las siguientes preguntas. Escoge y subraya la respuesta correcta entre las posibilidades que te presentamos.
- 1 El título dice que el puka picante es delicioso. Entonces, ¿qué será el puka picante?
 - A El puka picante debe ser un baile ayacuchano.
 - B El puka picante debe ser un plato de comida ayacuchana.
 - C El puka picante debe ser un lugar en Ayacucho.
- 2 Sobre la base de tu respuesta anterior contesta: ¿cuál de los siguientes temas podría ser el de la lectura?
 - A El lugar llamado “puka picante”.
 - B ¿Cómo preparar el puka picante?
 - C ¿Cómo bailar el puka picante?
- 3 Si en el título dice que el puka es picante, ¿qué ingrediente puede hacerlo picante?
 - A La sal
 - B Algo gracioso
 - C El ají

2 Actividad

- Vuelve a la página anterior y observa la ilustración con detenimiento.
- Contesta las siguientes preguntas.

1 ¿Qué ingredientes crees que fueron necesarios para preparar este plato?

Respuesta libre. Verificar que el(la) alumno(a) se base en la imagen.

2 ¿Cómo te imaginas que se prepara?

Respuesta libre.

3 Actividad

- Contesta las siguientes preguntas acerca de tu experiencia al comer puka picante.
- Si nunca lo has comido, entonces hazle las preguntas a un(a) compañero(a) que sí lo haya probado.

¿Dónde y cuándo fue la primera vez que comiste un puka picante?

Respuesta libre.

¿Cuál era su apariencia? ¿Se parecía al de la imagen de la página 144?

Respuesta libre.

¿Cómo era su sabor? ¿Le dirías a alguien que lo pruebe?

Respuesta libre.



estrategias

- A partir del título de un texto y de lo que sabemos, planteamos preguntas.
- Exploramos un texto a partir de figuras y dibujos.



UNIDAD 3

4 Actividad

- Busca en el diccionario el significado de las siguientes palabras:

ESCURRIR - ESPARCIR - VERTER

- Luego, une cada palabra con el dibujo que la representa en la columna central.
- Después, une el dibujo con la definición que le corresponda.

Palabra		Definición
Ecurrir		Echar un líquido en un recipiente.
Esparcir		Echar lo que estaba junto en distintas partes.
Verter		Hacer que una cosa que tiene líquido lo pierda.



NOS
ANTICIPAMOS

HABILIDAD

- Reconocemos el vocabulario y los conceptos nuevos, identificamos el significado de las palabras y las usamos en diferentes contextos.

5 Actividad

- Lee las cuatro oraciones que te presentamos y fíjate en las palabras destacadas.
- Identifica a qué categoría pertenecen (sustantivo, adjetivo o verbo).

1 El reloj de Nina es **irreemplazable**, porque no hay otro por el que pueda cambiarlo.

Categoría: **adjetivo**

2 Durante la **festividad** de los carnavales huamanguinos, bailamos y cantamos en las calles.

Categoría: **sustantivo**

3 La mamá de Nina colocó las frutas dentro de un **recipiente** de plástico.

Categoría: **sustantivo**

4 Para **sofreír** las verduras, es necesario colocarlas en una sartén a una temperatura baja.

Categoría: **verbo**

- Observa que las palabras destacadas se parecen a otras. Esto se debe a que pertenecen a la misma familia de palabras.
- Escribe todas las palabras que recuerdes que pertenezcan a esas familias de palabras. Guíate por el ejemplo.
- Busca cada palabra en el diccionario y escribe su significado con tus propias palabras. Guíate por el ejemplo.

Palabra: irreemplazable

Familia de palabras: *reemplazar, reemplazo*

Significado: *que no se puede reemplazar o cambiar por otra cosa.*

Palabra: festividad

Familia de palabras: **festivo, fiesta, festejo**

Significado: **celebración de algún evento que incluye una fiesta**

Palabra: recipiente

Familia de palabras: **recibir, recepción, recibimos**

Significado: **objeto en el que se pueden colocar cosas**

Palabra: sofreír

Familia de palabras: **freír, frito, fritura**

Significado: **freír a baja temperatura**



estrategias

- Clasificamos y categorizamos las palabras nuevas.
- Utilizamos el diccionario.
- Elaboramos una lista de familia de palabras.
- Usamos pistas que nos da el contexto, hacemos predicciones y verificamos el significado de las palabras.



Mientras leemos, debemos estar atentos a las ideas que se desarrollan en cada uno de los párrafos para asegurarnos de que estamos comprendiendo. También debemos hacer inferencias.

**BUSCAMOS Y
RECONOCEMOS
INFORMACIÓN
MIENTRAS
LEEMOS**

EL DELICIOSO PUKA PICANTE AYACUCHANO

¹El puka picante es un plato típico de nuestro querido Ayacucho. Es el plato irremplazable en cualquier festividad y el preferido por los turistas que visitan Ayacucho durante la celebración de Semana Santa. Si bien es un plato de sencilla preparación, su sabor, sin duda, impresiona. Anímese a probarlo. Aquí, le proporcionamos la receta.

²Para preparar seis porciones de este delicioso plato, necesitamos los siguientes ingredientes:

- 1kg de carne de panceta de cerdo picada
- 1 taza de cebolla picada
- 2 cucharadas de ají panca molido
- 5 dientes de ajo chancados
- 150 gramos de maní pelado y molido
- Aceite
- 1 taza y media de extracto de betarraga
- Sal, pimienta y comino al gusto



³Para empezar, ponemos a hervir un litro de agua en una olla. Luego de que el agua ha hervido, colocamos los trozos de carne de cerdo. El agua no debe cubrir totalmente los trozos. Echamos sal y pimienta al gusto, y dejamos cocinar la carne por 30 minutos aproximadamente. Transcurrido este tiempo, el agua debe haberse consumido. Después, sin apagar el fuego, solo bajando su intensidad, retiramos los trozos de cerdo con unas tenazas o con un tenedor. No olvidemos utilizar guantes cuando trabajemos con fuego. Es vital cuidar nuestras manos.

⁴Notaremos que, en la olla, ha quedado un poco de la grasa natural de la carne. Sobre ella, agregamos un poquito de aceite. Mantenemos el fuego lento. Luego, volvemos a colocar los trozos de carne de cerdo para freirlas. Cuidando que las presas no se quemen, esperamos hasta que tomen un color dorado. Después, las sacamos del fuego. Finalmente, escurrimos el aceite de los trozos de carne y los colocamos en un recipiente.

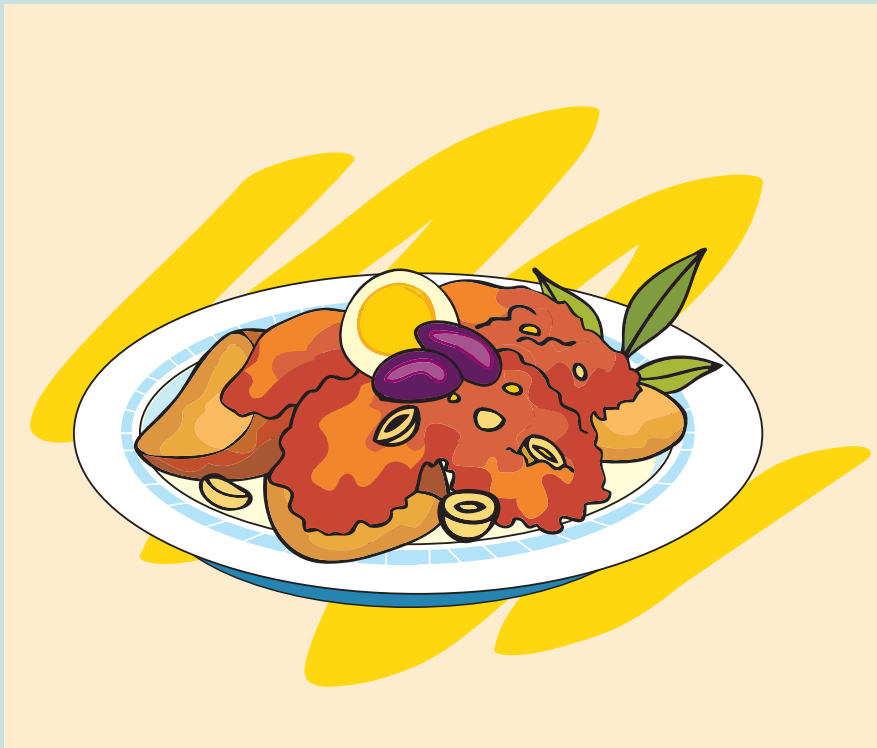

⁵A continuación, preparamos el aderezo. Primero, en una sartén, vertemos dos cucharadas de aceite. Ahí, vamos a freír los cinco dientes de ajo y la taza de cebolla picada. Luego, esparcimos la pimienta, el comino y agregamos las dos cucharadas del ají panca molido. Finalmente, dejamos sofreír por unos cinco minutos.

⁶Después, echamos los trozos fritos de carne de cerdo en el aderezo. Agregamos, además, la taza y media de extracto de betarraga. Dejamos cocinar esta preparación por unos dos minutos hasta que rompa el hervor. Luego, bajamos el fuego y añadimos el maní molido y la sal al gusto. Mantenemos el fuego lento por seis minutos más.

⁷Para terminar, este plato de color rojizo puede ser servido con una rodaja de huevo duro, aceitunas partidas y una ramita de perejil. Opcionalmente, puede ser también servido con una guarnición de verduras o una porción de arroz o papas sancochadas.

UNIDAD 3



BUSCAMOS Y RECONOCEMOS INFORMACIÓN MIENTRAS LEEMOS

HABILIDAD

- Buscamos y reconocemos información general y específica, identificando personajes, hechos, datos temas, lugares e indicaciones.

1 Actividad

- Lee todo el texto “**El delicioso puka picante ayacuchano**” (pp.148-149) para que tengas una idea de lo que trata.
- Ahora, lee detenidamente el primer párrafo e imagina lo que estás leyendo.
- Imagina cómo es el plato llamado puka picante. Recuerda alguna reunión o fiesta en la cual se haya preparado este plato.
- Ahora, continúa con los siguientes párrafos. Concéntrate e imagina lo que dice cada uno de ellos.
- Si te es difícil imaginar una oración, reléela. Si sigues sin comprenderla, probablemente desconoces el significado de alguna de las palabras de la oración.
- Busca y lee la palabra en el diccionario.
- Luego, regresa al texto. Verás que ahora lo comprenderás mejor.

2 Actividad

- Ahora, nos aseguraremos de que conoces todos los ingredientes.
- Vuelve al texto (pp.148-149) donde se encuentra la receta y revisa los ingredientes.
- Luego, completa el siguiente mapa mental.
- Si no conoces algún ingrediente, pregúntale a un(a) compañero(a) o adulto cómo es y, luego, dibújalo para que lo recuerdes.

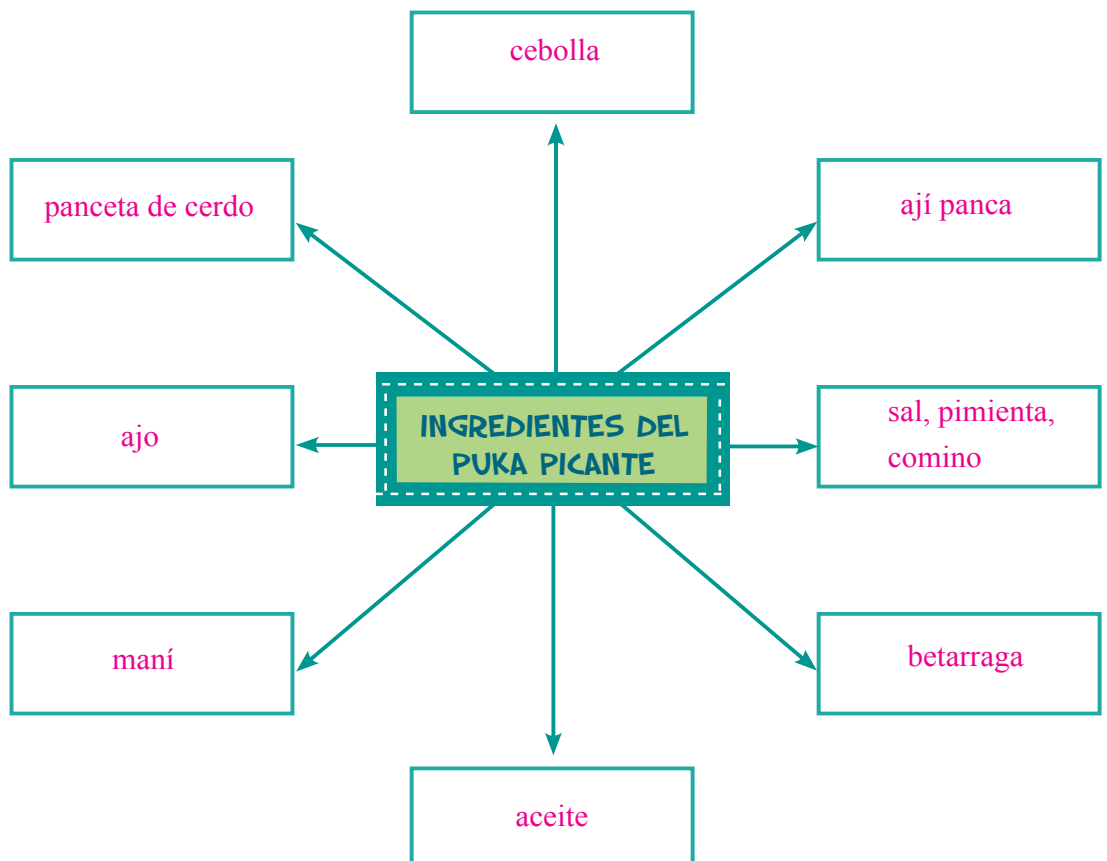

3 Actividad

- Vuelve a leer cada párrafo del texto “**El delicioso puka picante ayacuchano**” (pp.148-149).
- Para cada uno de ellos, prepara una pregunta general (es decir, relacionada con todo el párrafo) y una pregunta específica (es decir, con un dato determinado que se menciona en el párrafo).
- Observa el siguiente ejemplo que corresponde al primer párrafo.

Pregunta general: ¿Qué es el puka picante?

El puka picante es un plato típico de Ayacucho. Este plato se prepara en ocasiones especiales.

Pregunta específica: ¿Es difícil o sencilla la preparación del puka picante?

Es sencilla.

- Continúa así con todos los párrafos.
- Escribe las preguntas en tu cuaderno.
- Una vez que tengas las preguntas, escoge algunas para plantearlas de forma oral a un(a) compañero(a).
- En el siguiente espacio, escribe las preguntas que harás a tu compañero(a).

Respuesta libre.



estrategias

- Releemos una idea presente en una oración o un párrafo para aclarar dudas.
- Comprobamos nuestra comprensión contestando las preguntas de otros o parafraseando partes del texto leído.

UNIDAD 3

4 Actividad

- Lee con detenimiento el segundo párrafo del texto sobre el puka picante.

Para preparar seis porciones de este delicioso plato, necesitamos los siguientes ingredientes:

- 1kg de carne de panceta de cerdo picada
- 1 taza de cebolla picada
- 2 cucharadas de ají panca molido
- 5 dientes de ajo chancados
- 150 gramos de maní pelado y molido
- Aceite
- 1 taza y media de extracto de betarraga
- Sal, pimienta y comino al gusto

- Observa que, en este párrafo, el autor no solo da una lista de los ingredientes, sino que también nos dice qué debemos hacer con algunos de los ingredientes antes de iniciar propiamente la preparación.
- Enumera cinco acciones ocultas dentro de la lista de ingredientes.
- Escribe la palabra del párrafo que te dio la clave.
- Te damos un ejemplo, tú continua con las siguientes acciones.

1 Acción: *Picar carne de panceta de cerdo*

Palabra clave: *picada*

2 Acción: **picar cebolla**

Palabra clave: **picada**

3 Acción: **moler ají panca**

Palabra clave: **molido**

4 Acción: **chancar ajo**

Palabra clave: **chancados**

5 Acción: **pelar y moler maní**

Palabra clave: **pelado y molido**

BUSCAMOS Y
RECONOCEMOS
INFORMACIÓN
MIENTRAS
LEEMOS

HABILIDAD

- Inferimos información importante y el tema en los textos a partir de indicios y detalles del texto y de lo que sabemos.

5 Actividad

- Acerca del segundo párrafo, contesta, de acuerdo con tu experiencia, la siguiente pregunta: ¿por qué crees que el autor no indica las cantidades de aceite, sal y pimienta que se usarán en la preparación del puka picante?

Respuesta sugerida: Porque son ingredientes que son usados según el gusto

de quien cocine.

6 Actividad

- Lee con detenimiento el tercer párrafo del texto sobre el puka picante.

Para empezar, ponemos a hervir un litro de agua en una olla. Luego de que el agua ha hervido, colocamos los trozos de carne de cerdo. El agua no debe cubrir totalmente los trozos. Echamos sal y pimienta al gusto, y dejamos cocinar la carne por 30 minutos aproximadamente. Transcurrido este tiempo, el agua debe haberse consumido. Después, sin apagar el fuego, solo bajando su intensidad, retiramos los trozos de cerdo con unas tenazas o con un tenedor. No olvidemos utilizar guantes cuando trabajemos con fuego. Es vital cuidar nuestras manos.

- Ahora, contesta por escrito las siguientes preguntas.

1 ¿Qué podría pasar si el agua cubre los trozos de carne?

Si el agua cubre los trozos de carne, entonces, cuando hayan pasado los treinta

minutos, el agua no se habrá consumido.

2 ¿El autor considera importante utilizar guantes? ¿Por qué?

Sí es importante. El autor dice que no debemos olvidar usarlos, porque, de esta

manera, cuidamos nuestras manos de posibles quemaduras.

- Subraya las palabras o frases que te dieron las pistas para contestar las preguntas anteriores.



estrategias

- Identificamos los detalles y pistas contextuales que el autor incluye en el texto.
- Relacionamos, comparamos y contrastamos información del texto con nuestra experiencia y con lo que sabemos.



Recuerda que, una vez que hemos leído el texto, debemos verificar si hemos comprendido las ideas y la información que escribió el autor. También, es momento de interpretar el texto, opinar sobre él y reconocer de qué tipo de texto se trata.



ANALIZAMOS Y
COMPRENDEMOS
LO QUE LEEMOS

HABILIDAD

- Analizamos el texto leído y damos información sobre él para asegurar que lo hemos comprendido.

1 Actividad

- Completa el siguiente organizador gráfico escribiendo una pregunta que pueda ser contestada con la información que nos brinda cada párrafo del texto “El delicioso puka picante ayacuchano” (pp.148-149).
- Observa los ejemplos que te proporcionamos para los párrafos 1 y 3.

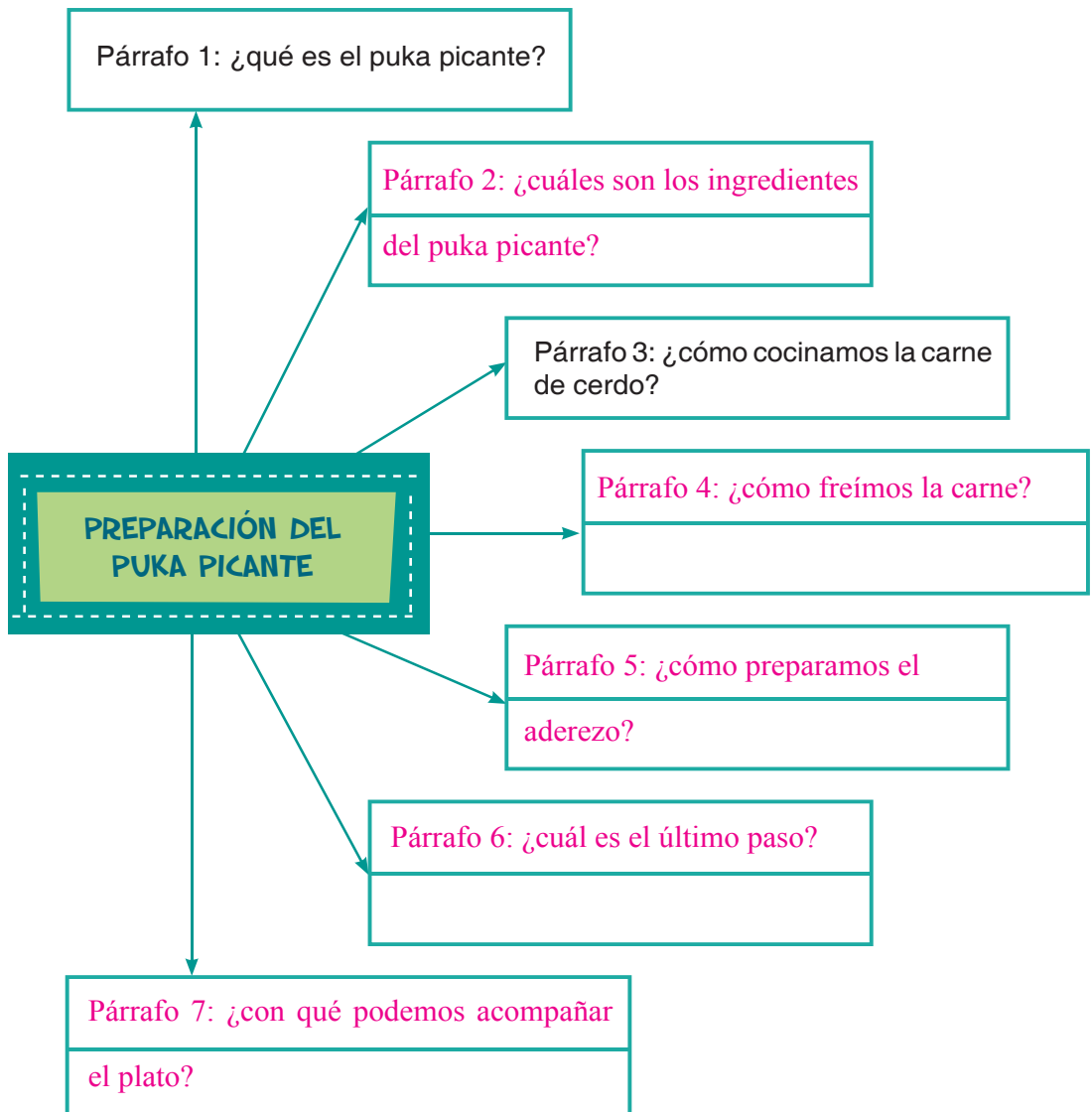

2 Actividad

- Una receta es un listado de pasos por seguir.
- De los siguiente tres platos, elige el que presente el orden correcto de los pasos presentados en el texto “**El delicioso puka picante ayacuchano**” (pp.148-149).
- Marca con un aspa (X) el plato correcto.
- Después, explícale a un(a) compañero(a), con la ayuda del plato elegido, cómo es la preparación del puka picante.

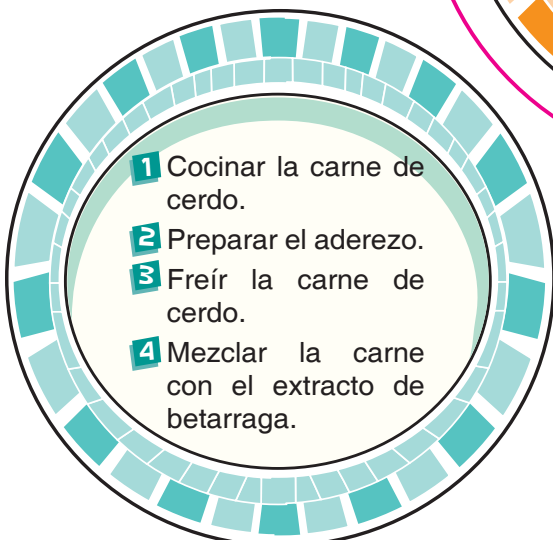
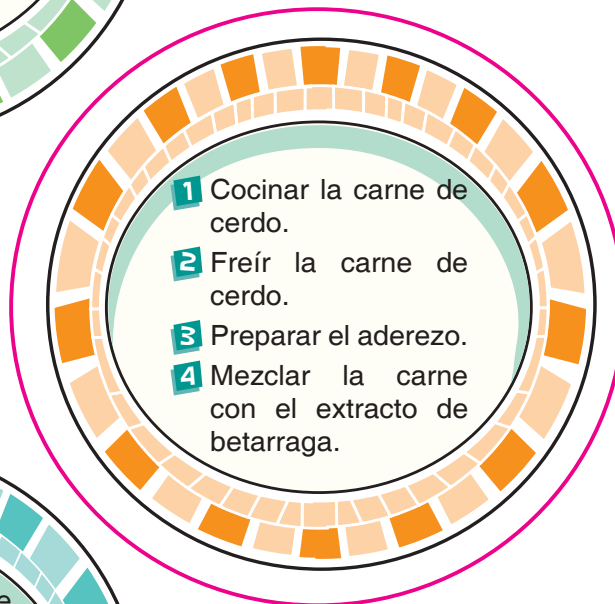
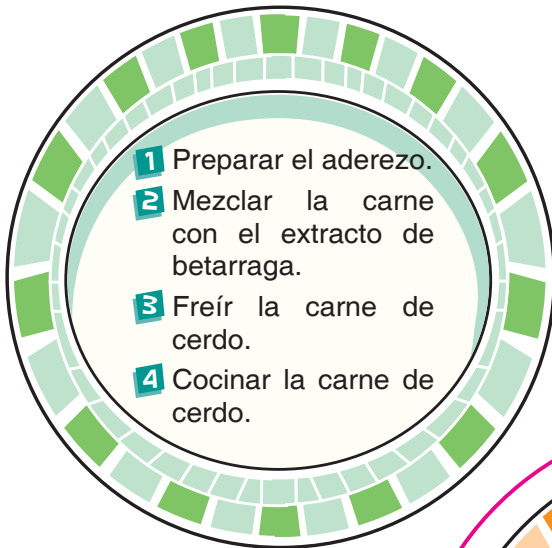

estrategias

- **Completamos organizadores gráficos sobre la base de la información que da el texto.**
- **Identificamos los momentos principales de la lectura ordenando y relacionando información.**

UNIDAD 3

3 Actividad

- Contesta las siguientes preguntas con el máximo de información que puedas.
- Comparte tus respuestas con tus compañeros(as).

1 ¿Qué platos de comida típica ayacuchana has probado? ¿Qué ingredientes contiene el plato o los platos que recuerdas?

Respuesta libre.

2 ¿Crees que la preparación de comida ayacuchana es una tradición que debemos conservar? ¿Por qué?

Respuesta libre.

3 ¿Crees que la comida típica del Perú es un atractivo turístico de nuestro país? ¿Por qué?

Respuesta libre.



ANALIZAMOS Y
COMPRENDEMOS
LO QUE LEEMOS

HABILIDAD

- Interpretamos y opinamos acerca de los hechos, personajes, ideas, datos, temas, etc.

4 Actividad

- ¿Cuál de las siguientes alternativas crees que refleja mejor el propósito principal del autor del texto “**El delicioso puka picante ayacuchano**” (pp.148-149)?
 - A El propósito del autor es que tengamos cuidado cuando preparemos un puka picante.
 - B El objetivo del autor es que comamos comida picante.
 - C El autor quiere que nos animemos a preparar un puka picante.
 - D El propósito del autor es que, cuando vayamos a un restaurante, no nos olvidemos de pedir siempre un puka picante.

5 Actividad

- Responde: ¿cuál de los pasos que te colocamos a continuación te parece más difícil de realizar?
- Marca con un aspa (X) tu respuesta.

- Cocinar la carne de cerdo.
- Freír la carne de cerdo.
- Preparar el aderezo.
- Mezclar la betarraga con el aderezo y la carne de cerdo.

- Explica, por qué te parece que es la parte más difícil de realizar.

Respuesta libre.

- Ahora, escribe cuál de esos pasos te parece el más fácil. Luego, explica por qué.

Respuesta libre.



estrategias

- Identificamos el propósito del autor.
- Indicamos y comentamos las partes del texto que nos parecen interesantes.

UNIDAD 3



ANALIZAMOS Y
COMPRENDEMOS
LO QUE LEEMOS

HABILIDAD

- Reconocemos distintos tipos de textos por su estructura e intención.

6 Actividad

- Lee el siguiente párrafo.

Un **texto instructivo** es aquel tipo de texto a través del cual se nos da una serie de **indicaciones** que nos **enseñan** cómo hacer o **preparar** algo.

- Usa las siguientes palabras para completarlo.

PREPARAR - ENSEÑAN - INDICACIONES

- Lee nuevamente el párrafo para verificar que tenga sentido.

7 Actividad

- Los conectores de secuencia son aquellas palabras o conjuntos de palabras que establecen relaciones de tiempo entre las oraciones.
- Los conectores de secuencia son elementos muy importantes en todo texto de tipo instructivo.
- A continuación, te damos una lista con los conectores de secuencia que aparecen en el texto “**El delicioso puka picante ayacuchano**” (pp.148-149). Ubica y subraya en qué párrafo o párrafos se encuentra cada uno.
- Luego, copia los números de los párrafos en el siguiente cuadro.

Conector	Número(s) de párrafo(s)
A continuación	5
Después	3, 4, 6
Finalmente	4, 5
Luego	3, 4, 5, 6
Para empezar	3
Para terminar	7
Primero	5

8 Actividad

- La intención comunicativa es lo que el autor quiere transmitir a través de su texto.
- La intención comunicativa general de un texto no se limita a lo que diga un párrafo, sino que abarca al texto en su totalidad.
- De acuerdo con lo leído anteriormente, contesta: ¿cuál de las siguientes oraciones refleja mejor la intención comunicativa general del autor del texto leído?
- Subraya la alternativa que contenga la respuesta.
 - A** Demostrar lo rico que es el puka picante.
 - B** Describir los ingredientes del puka picante.
 - C** Enseñarnos paso por paso a preparar el puka picante.
 - D** Contarnos lo fácil que nos puede resultar hacer el puka picante.

9 Actividad

- La plantilla de una receta puede tener las siguientes partes:

título - presentación - ingredientes - preparación
- Verifica que en la receta del puka picante se encuentren todas estas partes.
- Completa el siguiente recuadro con el número de párrafo que corresponde a cada una de estas partes.

Título	El delicioso puka picante ayacuchano
Introducción	1
Ingredientes	2
Preparación	2 - 6
Consejos	7

- Ahora, responde: ¿encuentras alguna otra parte en la receta del puka picante que no esté incluida en el recuadro?

La receta tiene todas las partes indicadas. Adicionalmente,

presenta imágenes que la acompañan.



estrategias

- Resaltamos frases y palabras para determinar frente a qué tipo de texto estamos.
- Elaboramos la plantilla del texto que hemos leído.



ANALIZAMOS Y
COMPRENDEMOS
LO QUE LEEMOS

HABILIDAD

- Leemos en voz alta con fluidez, entonación y velocidad apropiadas.

10 Actividad

- Escucha la lectura del texto “**El delicioso puka picante ayacuchano**” (pp.148-149) que hace tu profesor o profesora.
- Presta atención a la forma como pronuncia las palabras. Escucha que pronuncia cada palabra claramente.
- Ahora, forma una pareja con un(a) compañero(a): uno(a) leerá el texto y el(la) otro(a) llevará un registro de lectura.
- Para hacer el registro de lectura, tu compañero(a) anotará en el cuadro de abajo las palabras que te fueron difíciles de pronunciar.



- Repite varias veces las palabras que tu compañero(a) anotó. Hazlo cuidando tu pronunciación.
- Ahora, registra las palabras difíciles de pronunciar para tu compañero(a) mientras lee.

11 Actividad

- Escucha, nuevamente, la lectura del texto que hace tu profesor o profesora.
- Marca, en el texto, las pausas que hace con un círculo.
- Marca el texto con una flecha hacia arriba cuando sientas que sube la voz.
- Marca el texto con una flecha hacia abajo cuando sientas que baja la voz.
- Observa cómo las pausas y las flechas coinciden con los signos de puntuación.
- Luego, en coro con tus compañeros(as), lee el texto. Siempre presta atención a la pronunciación y a los signos de puntuación.

12 Actividad

- Realiza, individualmente, una lectura silenciosa del texto “El delicioso puka picante ayacuchano” (pp.148-149).
- Imita, mentalmente, la forma en la que tu profesor o profesora leyó el texto.
- Mide el tiempo que te demoras en leer de manera silenciosa el texto.
- Completa:

Hora en que empezaste a leer :

Hora en que terminaste de leer:



- ¿Cuánto tiempo te demoraste en leer todo el texto?

13 Actividad

- Con el fin de que mejores tu velocidad en la lectura silenciosa, te damos algunos consejos:
 - Lee sin mover los labios.
 - Concéntrate en las palabras clave (sustantivos, verbos y adjetivos) y no te detengas en una palabra por largo tiempo.
 - Respeta los signos de puntuación. Estos nos ayudarán a comprender el texto.
 - Lee todos los días. Mientras más leas, tu velocidad mejorará.
 - Más importante que leer rápidamente es comprender lo que has leído. Mientras lees, verifica que estés comprendiendo lo que vas leyendo.
- Completa el siguiente cuadro con el último dato de la Actividad 12 y el nuevo tiempo empleado después de practicar.

	Primera vez	Segunda vez
Tiempo empleado en la lectura		



estrategias

- Escuchamos a un buen lector leer un texto, para después leerlo nosotros siguiendo el modelo dado.
- Vocalizamos las palabras difíciles de pronunciar antes de leer en voz alta.
- Respetamos los signos de puntuación y entonación al leer, y colocamos flechas para elevar o bajar el tono de voz.
- Identificamos nuestra velocidad lectora para plantearnos nuevas metas.

me autoevalúo

I. ¿Cuál es la definición de un texto instructivo?

Un texto instructivo es aquel tipo de texto a través del cual se nos da una serie de indicaciones que nos enseñan cómo hacer o preparar algo.

II. ¿Cuáles son las partes de una receta?

Las partes de una receta son el título, la presentación, los ingredientes, la preparación y los consejos.

III. Indica las tres actividades que más te gustó realizar en esta unidad. También, indica en qué forma te ayudaron a comprender mejor el texto.

Actividades que más que gustó hacer	¿Cómo me ayudaron a comprender mejor el texto?

IV. En el siguiente cuadro, te presentamos las habilidades trabajadas en esta unidad. Coloca un aspa (X) en el casillero correspondiente según creas que has mejorado o que aún debes mejorar las habilidades trabajadas.

HABILIDADES	HE MEJORADO	DEBO MEJORAR
Predecimos y exploramos el tema y los hechos relevantes.		
Reconocemos el vocabulario y los conceptos nuevos.		
Buscamos y reconocemos información general y específica.		
Inferimos el tema y la información importante de los textos a partir de indicios y detalles de dichos textos y de lo que sabemos.		
Analizamos e informamos sobre el texto leído y damos información sobre él para asegurar que hemos comprendido.		
Interpretamos y opinamos acerca de los personajes, hechos, ideas, temas, etc.		
Reconocemos la estructura e intención de un texto informativo.		
Leemos en voz alta de con fluidez, entonación y velocidad apropiadas.		

V. Relaciona los momentos de la lectura con las estrategias que les corresponden y escribe el número dentro de los paréntesis. Para la estrategia del antes, utiliza el número 1; para la estrategia del durante, el número 2. Por último, para la estrategia del después, utiliza el número 3.

- A partir del título de un texto y de lo que sabemos, planteamos preguntas. (1)
- Relacionamos nuestra experiencia con los detalles incluidos en el texto. (2)
- Completamos organizadores gráficos sobre la base de la información que da el texto. (3)

UNIDAD 4

APRENDEMOS A LEER UN TEXTO NARRATIVO



APLICAMOS LO APRENDIDO EN DIFERENTES TIPOS DE TEXTOS: EL TEXTO NARRATIVO

Nina, ¿sabes alguna historia de Semana Santa?

Sí, la historia de Andrés y su intento desesperado por ver a su súper héroe favorito.

¡Ah! La historia del niño y un súper héroe, el que al final...

¡Shhh! Si sabes el desenlace de la historia, no lo reveles todavía, Coco.

Ya me picaste la curiosidad, Nina. ¿Dónde ocurre tu historia?

Aquí, en la propia ciudad de Huamanga. Y si me preguntan cuándo, pues, como les dije, fue una Semana Santa.





Recuerda que, antes de empezar a leer un texto, nos debemos fijar en el título y en los detalles que nos dan las ilustraciones. Debemos también trabajar el vocabulario y los conceptos nuevos.



NOS ANTICIPAMOS

HABILIDAD

- Predecimos el tema y los hechos relevantes de los textos a partir de nuestras experiencias y de lo que sabemos.

1 Actividad

- Lee el siguiente título y observa las imágenes. Luego, responde las preguntas.

EL SÚPER ABUELO DE ANDRÉS

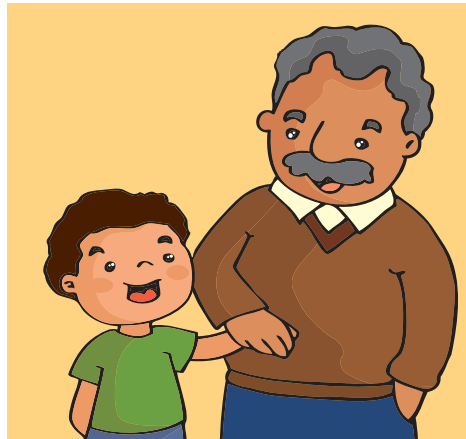

- 1 ¿Quiénes serán los protagonistas de la historia?

Andrés y su abuelo.

- 2 ¿Qué relación crees que tiene el niño con los adultos de las imágenes?

Parecen ser sus familiares.

- 3 ¿Qué semejanzas y diferencias encuentras entre ambas imágenes?

Respuesta libre.

2 Actividad

● Relaciona los dibujos con lo que sabes contestando las siguientes preguntas.

1 ¿Alguna vez has visto toros en las calles de Huamanga? ¿Qué época del año era?

Respuesta libre.

2 ¿Conoces algún súper héroe? ¿Cuáles son sus habilidades especiales?

Respuesta libre.

3 Si fueras un súper héroe, ¿qué problemas te gustaría resolver? ¿Qué habilidades necesitarías?

Respuesta libre.

3 Actividad

● Pensando en el título “**El súper abuelo de Andrés**” y en los dibujos que has visto, ¿cómo crees que será la historia? Completa el cuadro para responder.

¿Quiénes aparecerán en la historia? (personajes)	¿Dónde ocurrirá la historia? (lugares)	¿Cuándo ocurre la historia? (época y momento específico)
Respuesta libre.	Respuesta libre.	Respuesta libre.



estrategias

- A partir del título de un texto y de lo que sabemos, contestamos preguntas.
- Exploramos un texto a partir de figuras, dibujos, gráficos, cuadros, etc.
- Elaboramos una lista y un organizador gráfico con nuestras expectativas sobre lo que leeremos o lo que sucederá en el texto.

UNIDAD 4



NOS
ANTICIPAMOS

HABILIDAD

- Reconocemos el vocabulario y los conceptos nuevos, identificamos el significado de las palabras y las usamos en diferentes contextos.

4 Actividad

- Lee las oraciones y fíjate en la frase que está subrayada.
- Encuentra el significado de la frase ayudándote de las otras palabras de la oración.
- Luego, escoge una palabra del siguiente recuadro que signifique algo parecido a la frase subrayada y completa el espacio en blanco.

HEROICO - RESIGNADO - PALADÍN - PAUSA

- 1 A Roberto le pareció muy valiente y noble que su hermana lo defendiera de las acusaciones del vecino. Para él, fue un acto heroico.
- 2 Ernesto era muy hábil para defender a sus compañeros. Era el paladín de la justicia del salón.
- 3 Era un niño que se entregaba a la voluntad de los demás. Estaba resignado a hacer lo que otros querían.
- 4 Mercedes solía dejar de hablar un momento cuando contaba sus historias. Quienes la oían aprovechaban la pausa para imaginar todo lo que ella contaba.

5 Actividad

- Lee las oraciones y fíjate en la palabra subrayada. Descubre su significado a partir del contexto.
- Luego, escoge una palabra del siguiente recuadro que signifique lo contrario de la palabra subrayada.

JOLGORIO - DECEPCIONADO - ESTRATEGIA

- 1 Era la primera vez que jugaban juntos al fútbol y cada uno hacía lo mejor que podía, pero con desorden e improvisación. El equipo no tenía ninguna estrategia para ganar el partido.
- 2 En casa de su tía, había siempre demasiada calma. Nunca se armaba el jolgorio de las fiestas de la casa de su abuelita.
- 3 Lucho ya no estaba decepcionado de su hermano. Ahora, se sentía ilusionado porque sabía que él siempre lo ayudaría a resolver sus problemas.

6 Actividad

- Fíjate que en las dos actividades anteriores hemos usado las palabras que aparecen en el siguiente recuadro.

HEROICO - RESIGNADO - PALADÍN - PAUSA
JOLGORIO - DECEPCIONADO - ESTRATEGIA

- Busca en el diccionario estas palabras que acabamos de aprender y escribe el significado en tu cuaderno.
- Si no encuentras una, busca una palabra que pertenezca a la misma familia. Por ejemplo: cuando se trata de verbos, el diccionario nos enseña las palabras en su forma infinitiva.

decepcionó → decepcionar

- Luego, escoge cinco de las siete palabras del recuadro y escribe una oración nueva para cada una de ellas. Subraya la palabra elegida.

1 Respuesta libre.

2 Respuesta libre.

3 Respuesta libre.

4 Respuesta libre.

5 Respuesta libre.



estrategias

- Usamos pistas que nos da el contexto, hacemos predicciones y verificamos el significado de las palabras.
- Utilizamos el diccionario.
- Ponemos las palabras en otro contexto para confirmar que comprendemos su significado.
- Elaboramos una lista de familia de palabras.

UNIDAD 4



Mientras leemos, debemos estar atentos a las ideas que se desarrollan en cada uno de los párrafos para asegurarnos de que estamos comprendiendo. Además, es momento de hacer inferencias.

BUSCAMOS Y
RECONOCEMOS
INFORMACIÓN
MIENTRAS
LEEMOS

EL SÚPER ABUELO DE ANDRÉS

¹Ese Jueves Santo, Andrés no quería acompañar a su tía y a su mamá a visitar las siete iglesias. Pensaba en una estrategia para quedarse en casa y poder ver en televisión a su súper héroe favorito. Quería ver, por tercera vez, cómo rescataba a la chica de la que estaba enamorado al mismo tiempo que salvaba a los niños atrapados en el bus. Pero las mujeres de la casa estaban ya peinadas y listas para salir llevando a Andrés.



²Cuando el muchacho ya estaba resignado a perderse la película, mientras guardaba las figuritas del álbum del súper hombre en el bolsillo, escuchó la voz apurada de su tía: “La vecina tuvo un problema y ya no puede quedarse con papá”.

³El abuelito estaba muy viejito y le costaba mucho caminar. Siempre era necesario que alguien se quedara en casa cuidándolo. Andrés pensó: “¡Es mi oportunidad!”.

⁴“No se preocupen, yo lo cuido”, les dijo a las dos preocupadas señoras. “A ver, sobrino...”, respondió su tía levantando la ceja y mirando a la mamá de Andrés, “...solo si tu mamá piensa que ya estás grandecito”. Andrés puso cara de hombre grande y cruzó los dedos. “Mmm”, dijo su mamá, “...hoy veremos si eres capaz. Quédate, pues, hijo. Confío en ti”.

⁵Andrés estaba más que feliz. Cenó con el abuelo, lavó todos los platos, hasta hizo un poco de la tarea de matemática mientras llegaba la hora de ver a su súper héroe. Miraba siempre el reloj, esperando que llegaran las ocho, hora en que pasaban la película. Por fin, los dos palitos del reloj lo indicaron: ocho. Andrés fue corriendo a prender el televisor. El botón hizo clic, pero la pantalla... nunca encendió. La luz se había ido.

⁶Los planes de Andrés se fueron al agua en un segundo. A pesar de todos sus heroicos esfuerzos, no podría ver a su súper héroe esa noche. Se tiró en la cama, decepcionado. Al lado, estaba el abuelo descansando en el sillón. “¿Qué pasó, hijo? ¿Por qué parece que te has desmayado?”, dijo el abuelo con su voz que sonaba como si viniera de una cueva. “Nada, abuelo”, respondió Andrés sin ganas de contar a nadie los detalles de su desgracia. “No hay luz”.

⁷“Igual es en la noche del Santo Sepulcro. Todos van con velas”, empezó a hablar el abuelo, que contaba todo como si nadie supiera nada del tema. “No es que se va la electricidad. Apagan las luces a propósito, porque las velas son suficientes, las velas y la luna”. Andrés sabía cómo era la procesión del Santo Sepulcro, pero igual escuchaba a su abuelo. En la oscuridad, su voz parecía la de un oso.

⁸“El Sábado de Gloria se celebra la feria del cerro Acuchimay. Ahí están los toros bravos que se lleva para regalarlos al asilo o a la cárcel... Cuando los llevan por la bajada, se arma un jolgorio. Pero hay que tener calma, porque también hay accidentes, hijo”. El abuelo se quedó en silencio, como recordando algo que todavía no podía contar. Luego, siguió su historia.

⁹“Uno de esos años, fui a la feria con mi hija Paula, tu mamá, cuando tenía tu edad, como siete años. Estábamos en un puente y, por un descuido, jaja, nadie tenía un lazo para agarrar al toro”. El abuelo hizo otra pausa, ahora como para recordar. Andrés pensó que el súper héroe hubiera detenido al toro con sus poderosas telarañas. No sospechó lo que su abuelo le iba a contar.

¹⁰“Jem, jem”, el abuelo se aclaró la garganta para seguir hablando con su voz que hacía vibrar la ventana, “...y, en eso, se vino el toro. Yo vi a mi hija pequeña y me enfrenté al toro en ese puente. Y lo agarré”. “¿De los cuernos?”, preguntó Andrés con el corazón acelerado. A pesar de que tenía a su abuelo al costado, tenía miedo de cómo podía terminar la historia. “De los cuernos”, respondió el viejo. Ahora, en vez de imaginar al súper héroe, Andrés pensó en su abuelo enfrentando al toro mientras todos corrían, mirando al animal directamente a los ojos como probándole que él era más valiente. “Lo sostuve tan solo unos minutos. El toro se sacudió y yo salí volando”. Andrés vio a su abuelo vestido como el súper héroe, cayendo con la misma agilidad, sin hacerse un solo moretón.



¹¹El súper abuelo continuó: “Felizmente, no me fui al río, a la quebrada, porque no te estaría contando la historia ahora. El tiempo que tuve al toro fue suficiente para que mi Paula se salvara. Mi mujer, tu abuelita, que tenía cuarenta y cinco años, estaba allí también. Y yo no sé cómo, jaja, se subió hasta un pozo que había por ahí y, al final, todos se salvaron”. Andrés sonrió pensando en su abuelita.

¹²El abuelo siguió contando la historia mientras su nieto escuchaba fascinado. De pronto, Andrés vio que entraba luz por la ventana: había regresado la electricidad. Fue corriendo a encender el televisor, pero ya estaban dando el noticiero. A Andrés ya no le importó tanto perderse la película. Ahora, sabía que tenía un súper héroe en su propia casa.

UNIDAD 4



BUSCAMOS Y RECONOCEMOS INFORMACIÓN MIENTRAS LEEMOS

HABILIDAD

- Buscamos y reconocemos información general y específica, identificando personajes, hechos, datos, temas, lugares e indicaciones.

1 Actividad

- Lee nuevamente el primer párrafo del texto “**El súper abuelo de Andrés**” (pp.170-171).
- Mientras lees, imagínate las cosas que te cuenta el párrafo. La concentración es muy importante.
- También, imagínate a los personajes.
- Si te es difícil comprender una idea, vuévela a leer hasta que logres imaginarte los hechos y los protagonistas.

2 Actividad

- Vuelve a leer, de principio a fin, el primer párrafo del texto “**El súper abuelo de Andrés**” (pp.170-171).
- Fíjate en el hecho más importante que narra este párrafo y subráyalo. Recuerda que debe responder la pregunta “¿qué no puede faltar para entenderlo?”. Puedes subrayar una oración o algunas palabras clave pero no todo el párrafo.
- Observa el ejemplo.

Ese Jueves Santo, Andrés no quería acompañar a su tía y a su mamá a visitar las siete iglesias. Pensaba en una estrategia para quedarse en casa y poder ver en televisión a su súper héroe favorito. Quería ver, por tercera vez, cómo rescataba a la chica de la que estaba enamorado al mismo tiempo que salvaba a los niños atrapados en el bus. Pero las mujeres de la casa estaban ya peinadas y listas para salir llevando a Andrés.

- Haz lo mismo con todos los párrafos del texto.

3 Actividad

- Escribe lo que subrayaste en los párrafos que se indican a continuación.

Párrafo 5:

Andrés fue corriendo a prender el televisor (...) La luz se había ido.

Párrafo 10:

Andrés pensó en su abuelo, enfrentando al toro mientras todos corrían, mirando al animal directamente a los ojos como probándole que él era más valiente.

- Compara tus respuestas con las de un(a) compañero(a).

4 Actividad

- Responde las siguientes preguntas con tus propias palabras.
- Luego, compara tus respuestas con las de un(a) compañero(a). Conversen acerca de las semejanzas y diferencias entre sus respuestas.
- **Párrafo 1:** ¿Quiénes son los tres personajes que se presentan?

Andrés, su tía y su mamá.

Párrafo 2: ¿Por qué el muchacho estaba guardando las figuritas de su álbum?

Porque saldría con su mamá y su tía.

Párrafo 3: ¿Por qué el abuelo no se podía quedar solo?

Estaba viejito y no caminaba bien.

Párrafo 4: ¿Qué le dijo la tía a Andrés cuando él se ofreció a quedarse con el abuelo?

Le dijo que dependía de la mamá.

Párrafo 5: ¿Qué pasó cuando Andrés prendió el televisor?

No encendió. No había electricidad.

Párrafo 6: ¿Qué hizo Andrés al ver que no había luz?

Se tiró a la cama.

Párrafo 7: ¿Sobre qué procesión hablaba el abuelo?

La del Viernes Santo, cuando sale el Señor del Santo Sepulcro.

Párrafo 8: ¿Por qué se quedó en silencio el abuelo?

Porque no se animaba a hablar del accidente que ocurrió.

Párrafo 9: ¿Qué pensó Andrés sobre el súper héroe?

Que hubiera usado telarañas para detener al toro que se escapó.

Párrafo 10: ¿Qué se imaginaba Andrés mientras el abuelo contaba la historia?

Andrés se imaginaba a su abuelo vestido de súper héroe.

Párrafo 11: ¿Por qué sonrió Andrés?

Se imaginó a su abuelita subiendo al pozo.

Párrafo 12: ¿Qué hizo Andrés cuando vio que la luz había llegado?

Fue a prender el televisor, pero ya no estaba tan interesado en su película.



estrategias

- Releemos una idea presente en una oración o un párrafo para aclarar dudas.
- Comprobamos nuestra comprensión haciéndonos preguntas, o contestando las preguntas de los otros.
- Subrayamos y resaltamos.

UNIDAD 4

5 Actividad

- Piensa en las actividades de Semana Santa que conoces y responde las siguientes preguntas.

- 1 ¿Cuál es la tradición que se menciona en esta historia sobre el abuelo de Andrés?
¿En qué consiste? ¿Cuándo se lleva a cabo?

La feria del cerro Acuchimay que se celebra el Sábado de Gloria.

- 2 ¿Asistes a alguna(s) actividad(es) de Semana Santa? ¿Cuáles?

Respuesta libre.

- 3 ¿Con qué miembros de tu familia vas?

Respuesta libre.

- 4 ¿Cuál es la actividad de Semana Santa a la que menos te gusta asistir?
¿Por qué?

Respuesta libre.

- 5 ¿Quiénes compran los toros en Acuchimay y para qué los llevan al asilo o a la cárcel?

Respuesta libre.

- 6 ¿Qué accidentes ocurren con los toros?

Respuesta libre.

- Ahora, comparte tus respuestas con dos compañeros(as).



BUSCAMOS Y
RECONOCEMOS
INFORMACIÓN
MIENTRAS
LEEMOS

HABILIDAD

- Inferimos información importante y el tema en los textos a partir de indicios y detalles del texto y de lo que sabemos.

6 Actividad

- Lee una por una las siguientes preguntas sobre el texto “El súper abuelo de Andrés” (pp. 170-171).
- Busca las oraciones que tienen la información para responder cada pregunta.
- Responde las preguntas y luego escribe las oraciones que te dieron la pista.

1 ¿Qué edad crees que tiene Andrés?

Más o menos siete años.

Oraciones que me dieron la pista:

Uno de esos años, fui a la feria con mi hija Paula, tu mamá, cuando tenía tu edad, como siete años.

2 ¿Quién decide, finalmente, que Andrés se puede quedar en casa con su abuelo?

Su mamá, Paula.

Oraciones que me dieron la pista:

“Mmm”, dijo su mamá, “...hoy veremos si eres capaz. Quédate, pues, hijo. Confío en ti”.

3 ¿Cuáles fueron los familiares de Andrés que asistieron a la feria el día que se escapó el toro?

El abuelo, la abuela y Paula, la mamá de Andrés.

Oraciones que me dieron la pista:

Uno de esos años, fui a la feria con mi hija Paula, tu mamá, cuando tenía tu edad, como siete años.

Mi mujer, tu abuelita, que tenía cuarenta y cinco años, estaba allí también.



estrategias

- Relacionamos, comparamos y contrastamos información del texto con nuestra experiencia y con lo que sabemos.
- Identificamos los detalles y pistas contextuales que el autor incluye en el texto.

UNIDAD 4



Recuerda, que una vez que hemos leído el texto, debemos verificar si hemos comprendido las ideas y la información que escribió el autor. También, es tiempo de interpretar el texto y opinar sobre él.

1 Actividad

ANALIZAMOS Y COMPRENDEMOS LO QUE LEEMOS HABILIDAD

- Analizamos el texto leído y damos información sobre él para asegurar que lo hemos comprendido.

- A veces, las historias cuentan los problemas que tiene un personaje para lograr lo que quiere y las cosas que hace para superar estas dificultades.
- Responde las preguntas que aparecen en los recuadros para que veas cómo sucede esto en la historia de Andrés.

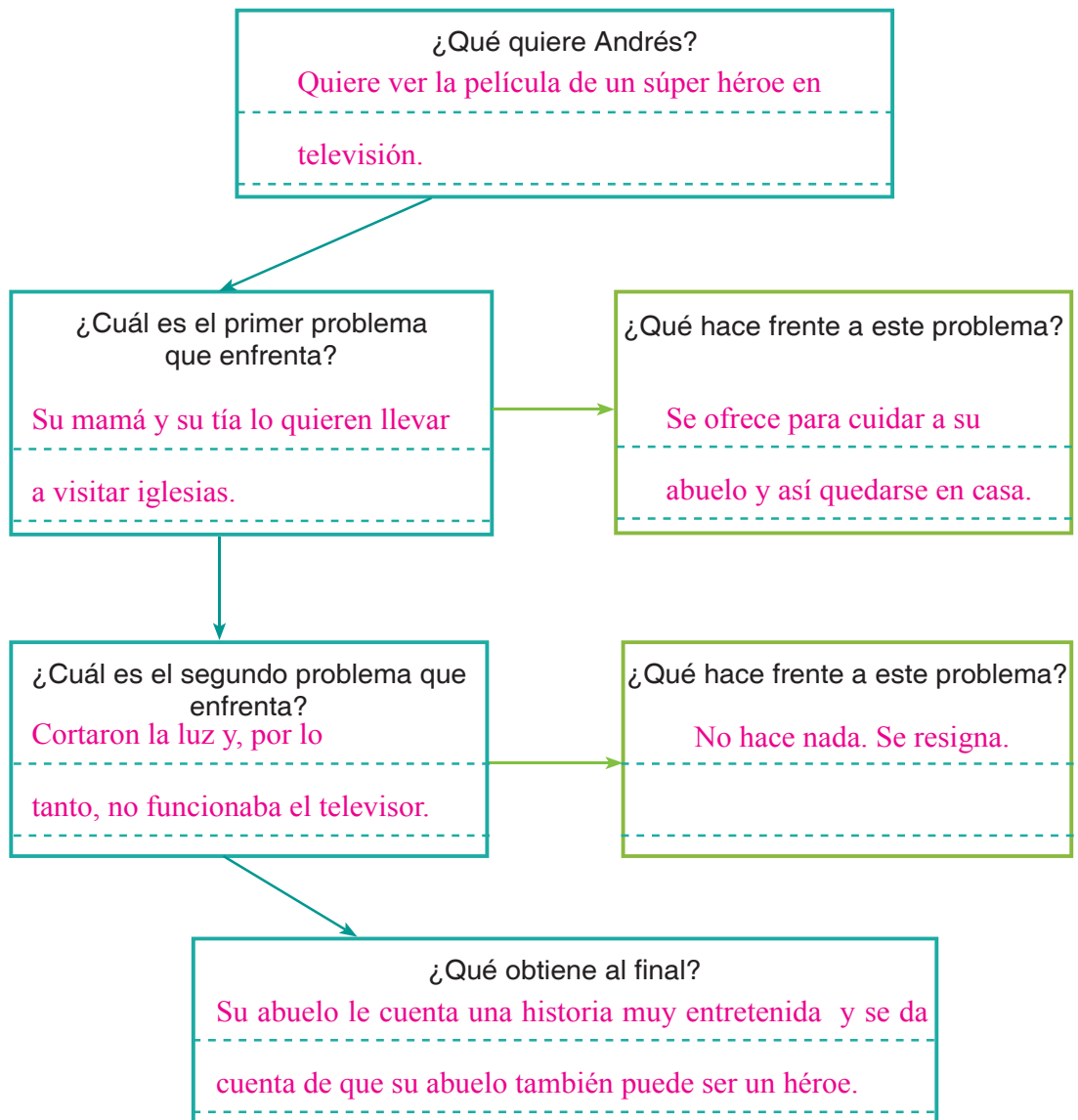

2 Actividad

- En la historia que hemos leído, el abuelo narra un hecho ocurrido hace muchos años atrás. Pero, primero, se nos cuentan cosas que sucedieron hace muy poco.
- En el grupo de recuadros (A), los recuadros están hechos en el orden en que está escrita la historia.
- Luego, aparecen líneas punteadas para que tú escribas los mismos hechos, pero, esta vez, en el orden en que sucedieron en el tiempo real. Usa tus propias palabras.

A Orden en que se narra la historia del súper abuelo

1 Andrés está en su casa la noche del Jueves Santo. Su mamá y su tía quieren llevarlo a recorrer iglesias, pero él quiere quedarse en casa.

2 Andrés cuida a su abuelo mientras espera que empiece su película de televisión. Se va la luz y el televisor no funciona. Su abuelo le cuenta una historia.

3 Andrés queda fascinado con la historia y se da cuenta de que su abuelo es un héroe.

4 Un Sábado de Gloria, antes de que Andrés nazca, el abuelo detuvo a un toro que iba a atacar a su familia.

B Orden en que suceden los hechos en el tiempo real

- 1** Antes de que Andrés nazca:

Un Sábado de Gloria, antes de que Andrés nazca, el abuelo detuvo a un toro que se abalanzaba sobre su familia.

- 2** Jueves Santo con su mamá y su tía:

Andrés está en su casa. Su mamá y su tía quieren llevarlo a recorrer iglesias pero él quiere quedarse.

- 3** Jueves Santo con su abuelo, antes de las ocho:

Andrés cuida a su abuelo. Se va a luz y la televisión no funciona. Su abuelo le cuenta una historia.

- 4** Jueves Santo en la noche después de las ocho:

Andrés queda fascinado con la historia y se da cuenta de que su abuelo es un héroe.



estrategias

- Completamos organizadores gráficos sobre la base de la información que da el texto.
- Identificamos los momentos principales de la lectura ordenando y relacionando información.

UNIDAD 4



ANALIZAMOS Y
COMPRENDEMOS
LO QUE LEEMOS

HABILIDAD

- Interpretamos y opinamos acerca de los hechos, personajes, ideas, datos, temas, etc.

3 Actividad

- A veces, cuando leemos un texto, no recordamos todo lo que hemos leído, pero nos acordamos de la parte que más nos interesó o nos emocionó.
- Piensa un momento, sin leer el texto, y responde: ¿cuál es la parte del cuento de la que mejor te acuerdas?

Respuesta libre.

- Compara tu respuesta con la de un(a) compañero(a) y conversen sobre la siguiente pregunta: ¿se acordaron de lo mismo? ¿Por qué creen que sucedió así?

4 Actividad

- Relee el texto “El súper abuelo de Andrés” (pp.170-171) y responde las siguientes preguntas:

- 1 ¿Qué parte del texto te pareció más emocionante? Escríbela con tus propias palabras.

Respuesta libre.

- 2 ¿Alguna parte de la historia se parece a algo que te haya sucedido? ¿Cuál? Escríbela con tus propias palabras y, luego, escribe lo que te sucedió a ti.

Respuesta libre.

- 3 ¿Alguna parte del texto te pareció extraña o difícil de creer? ¿Cuál? Escríbela con tus propias palabras y, luego, explica por qué.

Respuesta libre.

5 Actividad

- Recuerda el ejercicio en el que encontramos qué era lo que Andrés quería al principio de la historia y lo que obtuvo al final (Actividad 1, p.176).
- Responde lo siguiente: ¿qué diferencias hay entre lo que quería y lo que obtuvo al final?

Andrés quería ver la película de su súper héroe pero al final se da cuenta de que

tenía a un súper héroe cerca: su abuelo.

- Ahora, lee estas oraciones con las que finaliza la historia.

“A Andrés ya no le importó tanto perderse la película. Ahora, sabía que tenía un súper héroe en su propia casa”.

- Con este final, el autor nos hace ver que aunque Andrés no obtuvo exactamente lo que quería, eso no le molestó tanto, porque encontró otra cosa valiosa para él. ¿Por qué crees que fue valioso para Andrés lo que encontró al final?

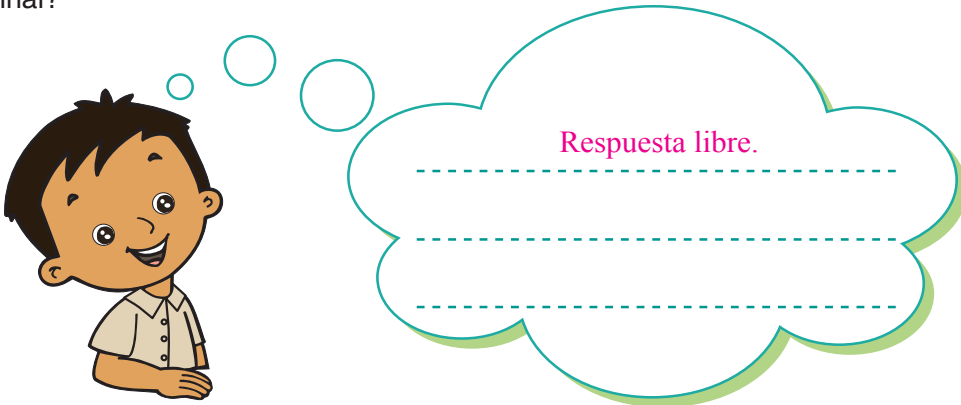

- A veces, en las historias, los personajes aprenden a valorar ciertas cosas. Puede ser que sean cosas que el autor quiere hacernos ver debido a su importancia. ¿Crees que el autor del texto leído quiere que valoremos algo en especial con su historia? ¿Qué podría ser?



estrategias

■ Indicamos y comentamos las partes del texto que nos parecieron más interesantes.

■ Identificamos el propósito del autor.

UNIDAD 4



ANALIZAMOS Y
COMPRENDEMOS
LO QUE LEEMOS

HABILIDAD

- Reconocemos distintos tipos de textos por su estructura e intención.

6 Actividad

- Lee atentamente las dos definiciones de tipos de textos que te presentamos a continuación.
- Coloca un aspa (X) en la definición que corresponda al tipo de texto que hemos leído.

Texto informativo

Nos proporciona datos sobre hechos reales que suceden o sucederán para que tengamos conocimiento de ello. Esta información puede servirnos para tomar una decisión. Por ejemplo: las noticias del periódico sobre los candidatos a alcalde nos sirven para decidir por quién votar.

Texto narrativo

X

Nos cuenta acciones de personajes reales o imaginarios. Es un texto que, al leerlo, nos emociona o nos entretiene, y que, a veces, puede hacernos imaginar cómo sería haber vivido lo mismo que los personajes. Por ejemplo, un cuento sobre una niña que viaja a un lugar muy lejano para encontrar a su familia.

7 Actividad

- Después de haber realizado la actividad anterior, ya sabes qué tipo de texto es “**El súper abuelo de Andrés**”.
- Ahora, piensa en otros textos que también sean de tipo narrativo.
- Luego, lee los ejemplos de textos que te mostramos en el siguiente recuadro y encierra en un círculo aquel que pueda ser considerado como narrativo.

Una noticia en el periódico	Una receta de arroz con pato	La historia de la caperucita roja
Las instrucciones para armar una silla	Un chiste	Los comentarios del(de la) profesor(a) en un examen

8 Actividad

- Los textos narrativos tienen un título, un inicio, un nudo y un desenlace o final.
- Escribe en cada cuadro de la plantilla un resumen de cada parte del cuento sobre el abuelo de Andrés (pp.170-171).

Partes del cuento	Resumen
Título:	El súper abuelo de Andrés
Inicio:	Andrés no quiere salir con su mamá y su tía para visitar las iglesias en Jueves Santo. Lo que quiere es quedarse en casa a ver una película por televisión. La única oportunidad que tiene para quedarse en casa es cuidar a su abuelo que está muy viejito.
Nudo:	Andrés logra quedarse en casa con su abuelo, pero, cuando iba a empezar su película, se da cuenta de que no había luz. Entonces, su abuelo le cuenta una historia sobre cómo salvó a su mamá y a su abuela de un toro hace muchos años.
Desenlace o final:	El abuelo termina la historia y vuelve la luz. Andrés se da cuenta de que su película ya terminó, pero está feliz de haber descubierto que su abuelito era un héroe.



estrategias

- Elaboramos la plantilla del texto que hemos leído.



ANALIZAMOS Y
COMPRENDEMOS
LO QUE LEEMOS

HABILIDAD

- Leemos en voz alta con fluidez, entonación y velocidad apropiadas.

9 Actividad

- Los puntos, comas y signos de interrogación o exclamación nos dicen cómo se deben leer los textos. El texto “**El súper abuelo de Andrés**” usa varios de estos signos.
- Ahora, te presentamos un párrafo del cuento. Fíjate bien cómo se utilizan los puntos, comas y signos de interrogación.
- Escucha a tu profesor(a) leer el párrafo. Escucha su entonación, la manera en que pronuncia las palabras y cómo le da pausas al texto de acuerdo con los puntos y comas.
- Cuando encuentres una coma, coloca una flecha hacia arriba (↗) que indica que la entonación sube. Cuando encuentres un punto, coloca una flecha hacia abajo (↘) que indica que la entonación baja.
- Te ayudamos con las primeras flechas.

Los planes de Andrés se fueron al agua en un segundo. A pesar de todos sus heroicos esfuerzos, no podría ver a su súper héroe ese día. Se tiró en la cama, decepcionado. Al lado, estaba el abuelo descansando en el sillón. “¿Qué pasó, hijo? ¿Por qué parece que te has desmayado?”, dijo el abuelo con su voz que sonaba como si viniera de una cueva. “Nada, abuelo”, respondió Andrés sin ganas de contar a nadie los detalles de su desgracia. “No hay luz”.

- Ahora, fíjate bien. Le hemos quitado todos los puntos, comas y signos de interrogación al párrafo.
- Trata de leerlo tal como está.

Los planes de Andrés se fueron al agua en un segundo A pesar de todos sus heroicos esfuerzos no podría ver a su súper héroe ese día Se tiró en la cama decepcionado Al lado estaba el abuelo descansando en el sillón “Qué pasó hijo Por qué parece que te has desmayado” dijo el abuelo con su voz que sonaba como si viniera de una cueva “Nada abuelo” respondió Andrés sin ganas de contar a nadie los detalles de su desgracia “No hay luz”

- ¿Notaste la diferencia? Ahora, lee el párrafo tal como lo leyó tu profesor(a), ayudándote de las flechas que has colocado.

10 Actividad

- Coloca flechas hacia arriba (↗) y hacia abajo (↘), según haya comas o puntos respectivamente en los párrafos que aparecen a continuación.
- Leelos en voz alta, respetando la entonación, a un(a) compañero(a).
- Luego, escucha la lectura de tu compañero(a).
- Conversen acerca de cómo podrían mejorar su lectura.

⁹“Uno de esos años, fui a la feria con mi hija Paula, tu mamá, cuando tenía tu edad, como siete años. Estábamos en un puente y, por un descuido, jaja, nadie tenía un lazo para agarrar al toro”. El abuelo hizo otra pausa, ahora como para recordar. Andrés pensó que el súper héroe hubiera detenido al toro con sus poderosas telarañas. No sospechó lo que su abuelo le iba a contar.

¹¹El súper abuelo continuó: “Felizmente, no me fui al río, a la quebrada, porque no te estaría contando la historia ahora. El tiempo que tuve al toro fue suficiente para que mi Paula se salvara. Mi mujer, tu abuelita, que tenía cuarenta y cinco años, estaba allí también. Y yo no sé cómo, jaja, se subió hasta un pozo que había por ahí y, al final, todos se salvaron”. Andrés sonrió pensando en su abuelita.

11 Actividad

- Con la ayuda de tu profesor(a), forma grupos de cuatro compañeros(as) para leer la historia de esta unidad.
- Cada miembro del grupo leerá un párrafo de forma intercalada hasta terminar el texto.
- Según los turnos que decidieron, lean todo el texto en voz alta y, cuando no estén seguros(as) de cómo se lee una frase, repítanla varias veces, ensayando distintas entonaciones. Dejen que sus compañeros(as) escojan cuál de las formas en que leyeron la frase es la mejor y luego vuelvan a leer el párrafo.
- Cuando escuchen a sus compañeros(as), recuerden tener paciencia. No es fácil leer un texto en voz alta.



estrategias

- Escuchamos a un buen lector leer un texto, para después leerlo nosotros siguiendo el modelo dado.
- Respetamos los signos de puntuación y entonación al leer, y colocamos flechas para elevar o bajar el tono de voz.

me autoevalúo

I. ¿Cuáles son las partes de un texto narrativo?

Título, inicio, nudo y desenlace.

II. ¿Cuál es la definición de un texto narrativo?

Un texto narrativo es un tipo de texto a través del cual se cuenta una serie de hechos que pueden ser reales o imaginarios.

III. Indica las tres actividades que más te gustó hacer en esta unidad. También, escribe cómo te ayudaron a comprender mejor el texto trabajado.

ACTIVIDADES QUE MÁS QUE GUSTÓ HACER	CÓMO ME AYUDARON A COMPRENDER MEJOR EL TEXTO

IV. De acuerdo con lo trabajado en esta unidad, indica qué estrategia de cada momento de la lectura te ayudo más a comprender el texto leído e indica por qué.

ESTRATEGIA ANTES DE LA LECTURA	¿POR QUÉ?
<hr/> <hr/> <hr/> <hr/>	<hr/> <hr/> <hr/> <hr/>
ESTRATEGIA DURANTE LA LECTURA	¿POR QUÉ?
<hr/> <hr/> <hr/> <hr/>	<hr/> <hr/> <hr/> <hr/>
ESTRATEGIA DESPUÉS DE LA LECTURA	¿POR QUÉ?
<hr/> <hr/> <hr/> <hr/>	<hr/> <hr/> <hr/> <hr/>

APRENDEMOS A LEER UN TEXTO ARGUMENTATIVO

APLICAMOS LO APRENDIDO EN DIFERENTES TIPOS DE TEXTOS: EL TEXTO ARGUMENTATIVO







Recuerda que, antes de empezar a leer un texto, nos debemos fijar en el título y en los detalles que nos dan las ilustraciones. También debemos trabajar el vocabulario y los conceptos nuevos.

NOS
ANTICIPAMOS

HABILIDAD

- Predecimos el tema y los hechos relevantes de los textos a partir de nuestras experiencias y de lo que sabemos.

1 Actividad

- Lee el título y observa la imagen, y descubre de qué puede tratar el texto que leerás en un momento.

CADA VEZ MÁS TURISTAS NOS VISITAN EN SEMANA SANTA



- Después de haber leído el título, ¿de qué crees que puede tratar el texto?
El texto puede tratar sobre las personas que visitan Ayacucho, lo que hacen y lo que les gusta de Ayacucho.
- Ahora, relaciona el título con tu experiencia y contesta las siguientes preguntas.
 - ¿Alguna vez has viajado a otro lugar para ir a una fiesta patronal o para conocerlo?
¿A qué lugar fuiste?
Respuesta libre.
 - ¿Qué es lo que más te gustó de visitar ese pueblo o ciudad?
Respuesta libre.
 - ¿Hubo algo que no te agradó del lugar?
Respuesta libre.

2 Actividad

- Escribe una lista de las actividades que se realizan en la Semana Santa celebrada en Ayacucho.
- Numera estas actividades de acuerdo con la importancia que tienen para ti. Comienza colocando el número 1 a la que te parece más importante y continúa así con las otras actividades. **Respuesta libre.**

	----- -----
	----- -----
	----- -----

3 Actividad

- Fíjate en las palabras resaltadas en el título del texto que leeremos.
- Ahora, relaciona dichas palabras con los temas que crees que se desarrollarán en el texto que leerás.
- Completa los espacios en blanco escribiendo los temas que podrías encontrar en el texto.
- Fíjate en los ejemplos.

- 1** *Procesiones* **Respuesta libre. Ejemplos:**

- 2** *Misa.*

- 3** *Tradiciones.*

CADA VEZ MÁS **TURISTAS** NOS VISITAN EN **SEMANA SANTA**

- 1** *Hoteles* **Respuesta libre. Ejemplos:**

- 2** *Viajes.*

- 3** *Conocer otras culturas.*



estrategias

- A partir del título de un texto y de lo que sabemos, contestamos preguntas.
- Exploramos un texto a partir de palabras clave, figuras, dibujos, gráficos, cuadros, etc.
- Elaboramos una lista con nuestras expectativas sobre lo que leeremos en el texto.



NOS
ANTICIPAMOS

HABILIDAD

- Reconocemos el vocabulario y los conceptos nuevos, identificamos el significado de palabras y las usamos en diferentes contextos

4 Actividad

- Lee las siguientes oraciones y observa las palabras destacadas.
- Encuentra el significado de cada palabra a partir del contexto en el que se encuentra.
- Escribe el significado con tus propias palabras. Fíjate en este ejemplo:

No se debe **rechazar** a los visitantes; por el contrario, se les debe tratar con respeto y enseñar a valorar lo que está frente a sus ojos.

Rechazar: *Mostrar oposición frente a una idea, persona o grupo.*

- Luego, compara tu respuesta con la de algún(a) compañero(a) y, después, con el significado que presenta el diccionario.
 - Para terminar, escribe en tu cuaderno una oración con cada palabra.
- 1 En la fiesta, las mujeres demostraron **solemnidad** con su elegante vestimenta y sus moderados gestos hacia el público.

Solemnidad: *actitud que demuestra seriedad y respeto.*

- 2 El **incremento** de la asistencia a las fiestas es cada vez más claro. Se puede observar una gran cantidad de público.

Incremento: *aumento, florecimiento, proliferación.*

- 3 En estas fiestas, se da mucha importancia a las **tradiciones** e historia de los pueblos. Por eso, se repiten las mismas actividades año tras año.

Tradiciones: *actos, eventos y costumbres que son llevados a cabo por los pueblos porque forman parte de su historia.*

- 4 La **artesanía** realizada en Ayacucho, especialmente los retablos, es reconocida en todo el Perú por su belleza.

Artesanía: *trabajo manual con técnicas y conocimiento heredado, para hacer objetos útiles o decorativos.*

- 5 La visita de turistas es un gran **beneficio** para las ciudades, porque aumenta la venta en los comercios.

Beneficio: *bien que se hace o recibe.*

- 6 Huamanga es uno de los pueblos más **devotos**. La religión es muy importante para los pobladores.

Devoto: *dedicado a la religión.*

5 Actividad

- Los sinónimos son palabras diferentes que significan lo mismo. Por ejemplo, “fatigado” y “cansado” son sinónimos, significan lo mismo.
- Lee las siguientes oraciones y escribe una oración utilizando un sinónimo de las palabras resaltadas.
- Si lo necesitas, consulta un diccionario.

1 El **negocio** tenía ventas tan bajas que quebró.

Sinónimo: comercio
Oración: Respuesta libre.

2 Hay que **valorar** el esfuerzo de los que dan todo por realizar sus sueños.

Sinónimo: apreciar
Oración: Respuesta libre.

3 La **organización** de un equipo de fútbol es la base de su triunfo.

Sinónimo: orden, ordenamiento, articulación
Oración: Respuesta libre.

4 Los asistentes a la fiesta dejaron de lado su **congoja** y se divirtieron mucho.

Sinónimo: fatiga, angustia
Oración: Respuesta libre.

- Ahora, compara tus respuestas con las de un(a) compañero(a).
- Dialoguen sobre los siguiente: ¿colocaron las mismas definiciones? ¿Escribieron oraciones parecidas?



estrategias

- Usamos pistas que nos da el contexto, hacemos predicciones y verificamos el significado de las palabras.
- Utilizamos el diccionario.
- Identificamos sinónimos para el nuevo vocabulario.
- Ponemos las palabras en otro contexto para confirmar que comprendemos su significado.

UNIDAD 5



Mientras leemos, debemos estar atentos a las ideas que se desarrollan en cada uno de los párrafos para asegurarnos de que estamos comprendiendo. También es el momento de hacer inferencias.

CADA VEZ MÁS TURISTAS NOS VISITAN EN SEMANA SANTA

Señores

Municipalidad de Huamanga

Presente

¹Les escribo la presente carta para comentarles lo que pienso acerca del incremento del turismo en Huamanga. Esta ciudad, capital de Ayacucho, ha sido reconocida nacionalmente por sus celebraciones durante la Semana Santa. Todos los años, llegan miles de turistas nacionales y extranjeros. La duda que se tiene es cómo hacer para que la actividad turística de grandes proporciones respete y valore nuestras tradiciones. A mí me parece que esto es posible siempre y cuando el turismo se realice de manera más responsable.

²En primer lugar, son muchos los turistas que solamente quieren aprovechar el fin de semana largo para divertirse, realizando un recorrido superficial por las iglesias y visitando los pueblos cercanos de manera muy casual. Muy pocos conocen el significado espiritual de las distintas celebraciones. En consecuencia, no pueden valorarlas en su verdadera dimensión.

³La Semana Santa tradicional se caracteriza, en sus primeros días, hasta el Viernes Santo, por el luto y el respeto. En esos días, los fieles acompañamos y llevamos con gran solemnidad la imagen de Jesús Nazareno. Por eso, la actividad turística debería desarrollarse sin perturbar ese tiempo de luto.

⁴En esos días de dolor, algunos turistas se comportan de modo irrespetuoso, emborrachándose, armando escándalo, tomando fotos que incomodan a los devotos, etc. Esto afecta negativamente la seriedad con la que los devotos viven los eventos religiosos. Aunque después de las muestras de dolor viene la alegría y se dan celebraciones por la resurrección de Jesucristo, se debe respetar el momento de luto y congoja.

⁵No podemos negar que el turismo es un negocio y, como todo negocio, busca producir dinero. Esta actividad trae beneficios económicos a las personas que tienen hoteles y a los que trabajan como guías turísticos, así como a los artesanos, que venden más productos durante los días



**BUSCAMOS Y
RECONOCEMOS
INFORMACIÓN
MIENTRAS
LEEMOS**

de fiesta. En ese tiempo, se venden muchas artesanías, como retablos y guitarras.

⁶Pero la Semana Santa no es solo comercio. Por el contrario, creemos que un turismo positivo debe servir para crear lazos entre las personas. Para lograr esto, debe haber organización. Un turismo responsable transforma a los visitantes enriqueciéndolos pues les permite involucrarse en nuestras tradiciones. Esto, además, motiva a los locales que sienten que sus costumbres son valoradas por viajeros de todo el Perú y el mundo.

⁷La situación podría cambiar si los turistas conocieran la historia de las festividades. No se debe rechazar a los visitantes; por el contrario, se les debe tratar con respeto y mostrarles la riqueza de nuestro pueblo. Se debe informar mejor a los turistas para que conozcan el significado de las actividades de Semana Santa en Ayacucho. De esta manera, al involucrarlos más en las fiestas, dejan de ser solo visitantes y se transforman en parte del espíritu tradicional de la Semana Santa.

⁸Creemos que una mayor comunicación entre los turistas, las agencias de viaje y los organizadores de la festividad puede llevar a que las celebraciones de Semana Santa sean cada vez mejores. Esta comunicación entre visitantes, autoridades y el pueblo ayacuchano es la base para lograr un turismo responsable donde todos ganan. Los turistas, enriquecidos por la experiencia, volverán a visitarnos el próximo año. Así, además, quienes viven del turismo tendrán mayores ganancias al sentirse parte de las celebraciones. Pero lo más importante es que los ayacuchanos tendrán muchos motivos para sentirse orgullosos de sus fiestas tradicionales y querrán compartirlas con otras personas.

Un saludo cordial,

Reimundo Jiménez García



UNIDAD 5



BUSCAMOS Y RECONOCEMOS INFORMACIÓN MIENTRAS LEEMOS

HABILIDAD

- Buscamos y reconocemos información general y específica, identificando personajes, hechos, datos, temas, lugares e indicaciones.

1 Actividad

- A veces, los autores empiezan un texto con una pregunta que quieren resolver y sobre la cual van a desarrollar diferentes ideas.
- Vuelve a leer el primer párrafo de “**Cada vez más turistas nos visitan en Semana Santa**” (pp.192-193) y busca la frase que resume lo que el autor se pregunta en su carta.
- Escríbela en el siguiente recuadro empleando tus propias palabras.

La duda que se tiene es cómo hacer para llevar a cabo un turismo de grandes proporciones que respete y valore las tradiciones religiosas.

2 Actividad

- En esta carta, titulada “**Cada vez más turistas nos visitan en Semana Santa**” (pp.192-193), el autor nos cuenta sobre problemas que hay debido al turismo en Semana Santa. Luego, propone algunas soluciones.
- Lee el segundo párrafo y elabora imágenes mentales lo que se va diciendo en el texto.
- Marca el párrafo con un aspa (X) si se refiere a problemas que causa el turismo en Semana Santa o con un asterisco (*) si sugiere soluciones.
- Haz lo mismo en el cuarto y sexto párrafos.

3 Actividad

- Luego de sugerir soluciones, en esta carta, el autor se imagina cómo mejoraría la situación si se hiciera lo que él propone.
- Lee los dos últimos párrafos (p.193) y encuentra las oraciones donde escribe sobre esto.
- Subraya las oraciones que plantean cómo sería la situación si se hiciera lo propuesto.
- Resúmelas en el siguiente espacio con tus propias palabras.

Al involucrarlos más en las fiestas, los visitantes pasan a formar parte del espíritu tradicional de la Semana Santa. Al sentirse parte de las celebraciones, volverán a visitarnos el próximo año. Además, los ayacuchanos se sentirán orgullosos de su fiesta.

4 Actividad

- Ahora, trabajarás con un(a) compañero(a).
- Cada uno(a) elaborará una pregunta para cada párrafo del texto “**Cada vez más turistas nos visitan en Semana Santa**” (pp.192-193). Apunten las respuestas en un papel aparte para que les sirva como solucionario. Ya saben que si alguna idea no les quedó clara, pueden volver a leer el texto.
- Luego, intercambien las preguntas que hicieron, contéstenlas y verifiquen las respuestas.
- Cada pregunta bien contestada les dará un punto. Después de haber contestado todas las preguntas, sumen sus puntajes y vean quién ganó.
- Les mostramos un ejemplo.

Párrafo 1: *¿Por qué es reconocida la ciudad de Huamanga?*
Respuesta: *Por la celebración de Semana Santa.*

Párrafo	Mis preguntas	Puntaje ganado
1	¿Cómo hacer para que el turismo valore las tradiciones?	
2	¿Qué hace la mayoría de turistas en Semana Santa en Huamanga?	
3	¿Cómo es la Semana Santa tradicional?	
4	¿Qué consecuencia trae el mal comportamiento de los turistas?	
5	¿Qué beneficios trae el turismo?	
6	¿Para qué debe servir el turismo?	
7	¿Qué pasaría si los turistas se involucraran más en la fiesta de Semana Santa?	
8	¿Qué significaría una mayor comunicación entre autoridades y el pueblo ayacuchano?	
Total de puntos ganados		



estrategias

- Releemos una idea presente en una oración o párrafo para aclarar dudas.
- Subrayamos y resaltamos.
- Comprobamos nuestra comprensión haciéndonos preguntas, contestando las preguntas de otros o parafraseando partes del texto leído.

UNIDAD 5

5 Actividad

- Vuelve a leer los párrafos del texto “**Cada vez más turistas nos visitan en Semana Santa**” (pp.192-193) que te señalamos y contesta las preguntas.
- Piensa en las respuestas a partir de lo que conoces y de la información que te brinda el texto.
- Usa tus propias palabras.
- Compara tus respuestas con un(a) compañero(a).

1 Párrafo 1: ¿De qué lugar es el autor de esta carta? ¿Desde dónde escribe?

El autor es de Huamanga y escribe desde allí.

2 Párrafo 2: ¿Cuál es la primera razón por la que el autor no se muestra contento con el incremento de turistas?

Le parece que no toman en serio la Semana Santa, solo aprovechan el fin de semana largo para divertirse.

3 Párrafo 3: ¿Por qué los días iniciales de la Semana Santa son días de duelo?

Porque se conmemora la muerte de Cristo.

4 Párrafo 4: ¿Por qué será que algunos turistas no respetan los días de duelo de la Semana Santa?

Porque no conocen el significado de esta celebración y la importancia que tiene para los devotos.



BUSCAMOS Y RECONOCEMOS INFORMACIÓN MIENTRAS LEEMOS

HABILIDAD

- Inferimos información importante y el tema de los textos a partir de indicios y detalles del texto y de lo que sabemos.

6 Actividad

- Escribe cuatro eventos (procesiones, comidas, fiestas religiosas) que tú conozcas que ocurren en la Semana Santa de Huamanga o de otro lugar de Ayacucho.
- Piensa en eventos que el autor no menciona en la carta y que a ti te parezcan atractivos turísticos importantes.
- Colócale un número a cada uno (del 1 al 4) según la importancia que tengan para ti (donde 1 sería el más importante). **Respuesta libre.**

- Explica: ¿por qué crees que a los visitantes les gustarían o emocionarían estos eventos que tú has señalado? **Respuesta libre.**

Número del evento	Explicación
1	-----
2	-----
3	-----
4	-----



estrategias

- Identificamos los detalles y las pistas contextuales que el autor incluye en el texto.
- Relacionamos, comparamos y contrastamos información del texto con nuestra experiencia y con lo que sabemos.

UNIDAD 5



Recuerda que, una vez que hemos leído el texto, debemos verificar si hemos comprendido las ideas del autor. También es tiempo de interpretar el texto, opinar sobre él y reconocer de qué tipo de texto se trata.

ANALIZAMOS Y
COMPRENDEMOS
LO QUE LEEMOS

HABILIDAD

- Analizamos el texto leído y damos información sobre él para asegurar que lo hemos comprendido.

1 Actividad

- Identifica en qué párrafo del texto “Cada vez más turistas nos visitan en Semana Santa” (pp.192-193) se pueden encontrar las respuestas a las siguientes preguntas de acuerdo con la opinión del autor.
- Pon el número del párrafo o párrafos en que se encuentra la respuesta a la pregunta.
- Responde las preguntas de acuerdo con los datos del texto.

Párrafo	Pregunta	Respuesta
2	¿Por qué los turistas no pueden valorar las celebraciones de Semana Santa?	Muy pocos conocen el significado espiritual de Semana Santa; por lo tanto, no participan en las celebraciones.
8	¿Qué se necesita para desarrollar un turismo responsable?	Un turismo responsable se logra a partir de una mayor comunicación e intercambio entre los viajeros y los locales.
6	¿Por qué la Semana Santa no solamente es comercio?	La Semana Santa no es solo comercio porque también se intercambian experiencias y sentimientos.
7	¿Cómo hacer para que los turistas conozcan el significado de la Semana Santa?	Se debe promover actividades que les muestren a los turistas el significado de la Semana Santa.

2 Actividad

- Lee con atención las columnas que te mostramos.
- La columna 1 presenta los problemas que explica el autor del texto “**Cada vez más turistas nos visitan en Semana Santa**” y la columna 2 muestra las soluciones que se plantean.
- Une con una línea el problema con la solución que el autor propone.
- Cuando termines, vuelve a leer el texto (pp.192-193) para comprobar tus respuestas.

Columna 1	Columna 2
Los turistas solo quieren aprovechar el fin de semana largo.	El turismo debe servir para crear lazos entre a las personas. Para lograr esto, debe haber organización.
Los turistas perturban a los devotos.	Hacer respetar el momento de luto y de congoja de la celebración de Semana Santa.
Se ve la Semana Santa como un evento solamente comercial.	Dar a conocer el significado espiritual de las distintas celebraciones.



estrategias

- Identificamos las ideas principales de la lectura contestando preguntas, ordenando y relacionando la información.
- Seleccionamos la idea más adecuada para resumir el texto.

3 Actividad

- Lee atentamente las tres ideas que te presentamos a continuación.
 - Luego, subraya la alternativa que resume el contenido del texto “**Cada vez más turistas nos visitan en Semana Santa**”.
- A** Se debe prohibir a los turistas tomar fotos en las iglesias porque interrumpen las celebraciones.
- B** El turismo se debe realizar de manera responsable para que los turistas respeten las celebraciones y para que el pueblo se beneficie.
- C** Se debe prohibir el comercio durante las celebraciones de Semana Santa porque se pierde el verdadero significado de ella.
- Ahora, escribe la idea principal del texto con tus propias palabras.

Si organizamos de modo responsable el turismo el pueblo se beneficiará y las celebraciones de la Semana Santa ayacuchana serán respetadas.

UNIDAD 5



ANALIZAMOS Y
COMPRENDEMOS
LO QUE LEEMOS

HABILIDAD

- Interpretamos y opinamos acerca de los personajes, hechos ideas, datos, temas, etc.

4 Actividad

- Después de haber leído el texto “**Cada vez más turistas nos visitan en Semana Santa**” (pp.192-193), completa el siguiente cuadro.
- Presta atención a lo que se te pide en cada caso.
- Luego, comparte tus respuestas con un(a) compañero(a).

Ideas que me parecieron interesantes	Respuesta libre. ----- ----- ----- -----
Razones por las que me parecieron interesantes	Respuesta libre. ----- ----- ----- -----
Ideas con las que no estoy de acuerdo	Respuesta libre. ----- ----- ----- -----
Razones por las que no estoy de acuerdo	Respuesta libre. ----- ----- ----- -----

5 Actividad

- Responde las siguientes preguntas.

¿Te parece que el autor del texto “**Cada vez más turistas nos visitan en Semana Santa**” sólo quería expresar su opinión o quería lograr que hubiera un cambio? ¿Cómo lo sabes?

Respuesta libre.

¿Hay alguna sugerencia del autor que te haya parecido buena? ¿Cuál y por qué?

Respuesta libre.

¿Te parece que sería fácil o difícil de poner en práctica esa sugerencia del autor? ¿Por qué?

Respuesta libre.



estrategias

- Indicamos y comentamos las partes del texto nos parecieron más interesantes
- Identificamos el propósito del autor.

UNIDAD 5



ANALIZAMOS Y
COMPRENDEMOS
LO QUE LEEMOS

HABILIDAD

- Reconocemos distintos tipos de textos por su estructura e intención.

6 Actividad

- Marca con un aspa (X) la alternativa que consideres correcta.
- 1 El texto “**Cada vez más turistas nos visitan en Semana Santa**” es un texto...
- A narrativo, porque cuenta anécdotas sobre los turistas que llegan a Ayacucho.
 - B descriptivo, porque nos indica cómo son las celebraciones de Semana Santa.
 - C argumentativo, porque defiende una opinión sobre el incremento de los turistas durante la Semana Santa.
 - D informativo, porque indica la cantidad de turistas que llegan cada año a Huamanga.

7 Actividad

- En un texto argumentativo, generalmente leemos palabras como “porque”, “ya que”, “por ello” que sirven para explicar los argumentos. A este tipo de palabras o frases se les llama “conectores lógicos de causa y de consecuencia”.
 - En las siguientes oraciones, resalta el conector utilizado.
 - Luego, escribe una oración que diga lo mismo, pero usando el conector lógico “porque” en lugar del que resaltaste.
 - Puede ser que el orden de las palabras en la oración cambie, pero lo importante es que se entienda lo mismo.
- 1 Muy pocos conocen el significado espiritual de las distintas celebraciones. En consecuencia, no pueden valorarlas en su verdadera dimensión.
- Nueva oración con el conector lógico “porque”:

Muy pocos participan en las distintas celebraciones porque no conocen su significado espiritual.

- 2 Los fieles acompañamos y llevamos con gran solemnidad la imagen de Jesús Nazareno. Por eso, la actividad turística debe desarrollarse sin perturbar ese tiempo de luto.

Nueva oración con el conector lógico “porque”:

La actividad turística debe desarrollarse sin perturbar el tiempo de luto, porque los fieles acompañamos y llevamos con gran solemnidad la imagen de Jesús Nazareno.

8 Actividad

- Ahora que has leído el texto “Cada vez más turistas nos visitan en Semana Santa” (pp. 192-193), completa la siguiente plantilla.
- Recuerda que, en la plantilla, debes escribir de forma resumida y con tus propias palabras las ideas más importantes.

Título del texto	Cada vez más turistas nos visitan en Semana Santa
Breve introducción al tema	Huamanga es reconocida por sus celebraciones durante la Semana Santa. Todos los años, llegan miles de turistas nacionales y extranjeros.
Tesis o idea que sostiene el autor durante todo el texto	Es posible que los turistas respeten y valoren las tradiciones religiosas si se practica un turismo responsable.
Argumentos	Muy pocos turistas conocen el significado espiritual de las distintas celebraciones y, por eso, no participan. Los turistas deben aprender a respetar la religiosidad del pueblo para no afectar a los devotos.
Contraargumento o idea opuesta a la tesis que defiende el autor	El turismo es solo un negocio y lo que se busca es únicamente generar dinero.
Razones que “destruyen” el contraargumento	El turismo debe servir para unir y acercar a las personas, y así transformar a los visitantes para que sean parte de las celebraciones.
Conclusión	Si informamos a los turistas sobre las festividades, estos participarán responsablemente en ellas.



estrategias

- Resaltamos frases y palabras para determinar frente a qué tipo de texto estamos.
- Elaboramos la plantilla del texto que hemos leído.

UNIDAD 5



ANALIZAMOS Y
COMPRENDEMOS
LO QUE LEEMOS

HABILIDAD

- Leemos en voz alta con fluidez, entonación y velocidad apropiadas.

9 Actividad

- Escucha con atención la lectura que hace tu profesor o profesora del texto “Cada vez más turistas nos visitan en Semana Santa” (pp.192-193).
- Reúnete con un(a) compañero(a).
- Lean párrafo por párrafo turnándose. Lean siguiendo el modelo del (de la) profesor(a).
- Luego, vuelvan a leer el texto intercambiando los párrafos que leyeron. Por ejemplo, el que leyó el segundo párrafo ahora debe leer el primero.

10 Actividad





- Busca en el texto (pp. 192-193) diez palabras que te parezcan difíciles de leer.
- Escríbelas en el siguiente espacio.

Palabras difíciles de leer	Bien	Puede mejorar
1		
2		
3		
4		
5		
6		
7		
8		
9		
10		

- Fíjate que cada palabra que escribiste aparece en el texto dentro de una oración. Practica leyendo en voz alta las diez oraciones en las que se ubican las palabras que escribiste. Pronuncia con claridad las palabras que son difíciles de leer para ti.
- Ahora, reúnete con un(a) compañero(a).
- Lean su lista de palabras y las oraciones que han practicado.
- Marca un aspa (X) en el recuadro titulado “Bien” para las palabras que pronunciaste sin dificultad o en el recuadro titulado “Puede mejorar” para las palabras que debes seguir practicando.

11 Actividad

- Tu profesor o profesora deberá volver a leer el texto “**Cada vez más turistas nos visitan en Semana Santa**” (pp.192-193) en voz alta.
- Mientras tu profesor o profesora lee, tú concéntrate especialmente en las pausas y la entonación que le da a la lectura. Marca en tu libro dónde sube la voz, dónde la baja, dónde se detiene, etc.
- Utiliza los siguientes signos para hacer las marcas correspondientes.

Cuando suba la voz	
Cuando baje la voz	
Cuando haga una pausa corta	
Cuando haga una pausa larga	

- Ahora, trabaja con un(a) compañero(a).
- Cada uno(a), se turnará para leer en voz alta el texto “**Cada vez más turistas nos visitan en Semana Santa**” (pp.192-193).
- Mientras uno(a) lee, el(la) otro(a), con un reloj, tomará el tiempo de la lectura.
- Después, anotarán los minutos que demoraron en la lectura del texto.
- Ahora, realicen una segunda lectura y anoten el tiempo.
- Es importante que, durante estas dos lecturas, no se apresuren y que respeten los signos de puntuación.

	Primera lectura	Segunda lectura
Mi nombre:		
Mi compañero(a):		



estrategias

- Escuchamos a un buen lector leer un texto, para después leerlo nosotros siguiendo el modelo dado.
- Vocalizamos las palabras difíciles de pronunciar antes de leer en voz alta.
- Respetamos los signos de puntuación y entonación al leer, y colocamos flechas para elevar o bajar el tono de voz.
- Identificamos nuestra velocidad lectora para plantearnos nuevas metas.

IV. Indica las tres actividades que más te gustó hacer en esta unidad. También, señala en qué forma te ayudaron a comprender mejor el texto.

ACTIVIDADES QUE MÁS QUE GUSTÓ HACER	CÓMO ME AYUDARON A COMPRENDER MEJOR EL TEXTO

V. De acuerdo con lo trabajado en esta unidad, indica con un aspa (X) en qué crees que has mejorado y en qué crees que podrías mejorar.

● HABILIDADES	HE MEJORADO	DEBO MEJORAR
Predecimos y exploramos el tema y los hechos relevantes.		
Reconocemos el vocabulario y los conceptos nuevos.		
Buscamos y reconocemos información general y específica.		
Inferimos el tema y la información importante.		
Analizamos e informamos sobre el texto leído.		
Interpretamos y opinamos acerca de los personajes, hechos, ideas, temas, etc.		
Reconocemos la estructura e intención de un texto argumentativo		
Leemos en voz alta de con fluidez, entonación y velocidad apropiadas.		

Dibuja a los personajes que nos acompañaron en tus libros "Adelante" en la región a la que pertenecen:



Fundación
BBVA

Completan la serie:

ADELANTE 3

ADELANTE 4

ADELANTE 6

ISBN: 978-612-4071-12-6



9 786124 071126